



Catalogue
Collection

2022



Whirlpool

SENSING WHAT MATTERS

Histoire de la marque

C'est plus d'un siècle d'histoire riche qui nous permet de changer l'avenir. Le voyage a commencé il y a longtemps...



Sensing What Matters

Whirlpool fait évoluer son positionnement vers une nouvelle plate-forme, embrassant un nouvel objectif, Cultiver le bien-être autour de nous en créant des moments de soins personnels à la maison.



iXelium™

DESIGN & RÉCOMPENSES

La table de cuisson iXelium de la marque Whirlpool remporte le prestigieux iF Gold Design Award. Le iF Product Design Award est un concours international important qui couvre tous les domaines de la conception de produits et sert de plate-forme pour les innovations liées au design.

PASSER AU VERT

La marque Whirlpool lance la laveuse Resource Saver®, la première laveuse à chargement par le dessus écoénergétique et économe en eau. L'appareil reçoit une qualification ENERGY STAR® et le sceau Good Housekeeping.

DIVERSIFIER LA LIGNE DE PRODUITS

L'amélioration des produits à usage résidentiel est restée une priorité importante pour Whirlpool au cours des années 70. En 1977, la marque lance la première laveuse automatique avec commandes électroniques à semi-conducteurs et une gamme de quatre fours à micro-ondes.



UNE LIGNE DE PRODUITS ÉLABORÉE

Une gamme complète d'appareils sous la marque RCA-Whirlpool est lancée. Whirlpool couvrait 12 types d'appareils disponibles en 150 modèles.



LÀ OÙ TOUT A COMMENCÉ

Lou et Emory Upton ont fondé la société Upton Machine à Benton Harbor, au Michigan, pour produire des essoreuses à moteur électrique.

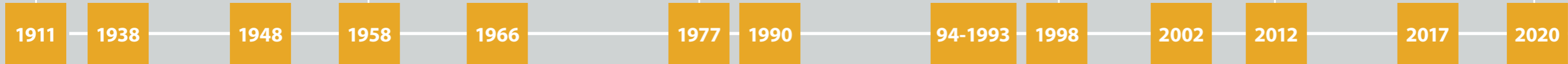

1911 MACHINES À LAVER MOTORISÉE: UNE NOUVELLE ÈRE

La société fusionne avec la Nineteen Hundred Co., et en 1938, la première machine à laver motorisée voit le jour, faisant entrer Whirlpool dans une nouvelle ère de gain de temps et de confort.

1948 La première laveuse automatique Whirlpool

La société Nineteen Hundred Corporation a lancé avec succès la première machine à laver automatique de la marque Whirlpool. Dans deux ans, Whirlpool lancera une campagne pour obtenir une reconnaissance nationale du nom de la marque et étendre sa distribution.

1966 LA RENAISSANCE

La marque RCA-Whirlpool devient Whirlpool, établissant ainsi la marque Whirlpool en tant que marque phare de la société.

1977 1990 ENTRÉE DE WHIRLPOOL EN EUROPE

La marque Philips-Whirlpool est lancée en Europe. En 1993, Whirlpool est une marque autonome dans toutes les communications.

94-1993 1998 Création de la campagne de la déesse

La Déesse devient un atout de Marque incontestable, premium et distinctif. Elle joue un rôle principal pour véhiculer l'essence de la marque.



2002 2012 LE 6^{ÈME} SENS

La technologie intuitive à base de capteurs de Whirlpool, 6^{ème} Sens, apparaît pour la première fois dans la communication de la marque, établissant son rôle en tant que technologie intelligente capable de «détecter, adapter et contrôler».



2017 2020 La déesse est de retour

La déesse est de retour. Après des années de silence, Whirlpool revient avec une nouvelle version de sa célèbre déesse, métaphore représentante la marque. La déesse a la capacité de détecter les besoins des gens et de les satisfaire avec des produits et des solutions intuitifs. Elle est l'icône de la marque et la métaphore de la technologie 6^{ème} sens.

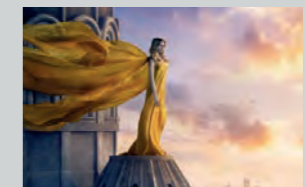

SOMMAIRE

Réfrigérateurs

6 

Congélateurs

24 

Machine à laver

34 

Lavante séchante

52 

Lave-vaisselles

56 

Les encastrable

68 

Les hottes

80 

Lexique

95 

Votre guide

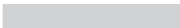
07 



06

RÉFRIGÉRATEURS



La technologie 6^{ème} sens est la puissance supplémentaire pour une conservation parfaite des aliments. Elle préserve les aliments plus longtemps de la manière la plus naturelle.

LA TECHNOLOGIE 6^{ÈME} SENS

le pouvoir supplémentaire pour une conservation parfaite des aliments

Whirlpool comprend les besoins de ses consommateurs et sait à quel point ils se soucient de chaque détail de leur vie, surtout en ce qui concerne le stockage des aliments. Grâce à notre technologie 6TH SENSE, nos réfrigérateurs offrent la technologie la plus avancée, pour donner à chaque aliment ses conditions de stockage idéales.



Cinq fois plus vite¹
récupération de température
pour une conservation améliorée



ALIMENTATION FRAÎCHE MÊME APRÈS DÉGIVRAGE

FreezeControl réduit les fluctuations de température dans le congélateur au minimum, grâce à un algorithme spécial du compresseur. Les brûlures du congélateur sont réduites jusqu'à 50%¹ et les aliments conservent davantage leur qualité et leur couleur d'origine.

Deux gamme de réfrigérateurs, deux designs différents, un look total. Les réfrigérateurs Top et Bottom Mount sont étudiés et conçus pour élever la barre de conservation des aliments. Grâce à notre technologie 6^{ème} sens, les performances sont améliorées: ils peuvent ajuster leur température interne et la maintenir stable à tout moment. Un algorithme spécial dans un capteur interne restaure le climat interne cinq fois plus vite¹, évitant le gaspillage d'énergie et aidant à préserver les aliments non emballés.



A TOTAL FROST PROTECTION

La technologie **NoFrost** est positionnée dans la zone du congélateur mais fonctionne pour toute la cavité du réfrigérateur. Il recueille toute l'humidité générée par les aliments et évite la formation de gouttelettes de glace et de givre.



LE CLIMAT IDÉAL POUR LA VIANDE ET LE POISSON FRAIS



Placé près du compartiment congélateur, FreshBox0° est le tiroir dédié dans la partie supérieure du réfrigérateur pour stocker les aliments les plus délicats à environ 0 °C (-1 °C / + 2 °C) avec des variations de température minimales. Cela aide à préserver les valeurs nutritionnelles, la fraîcheur, la couleur et le goût des aliments plus longtemps. Ce compartiment spécial crée la condition idéale pour maintenir la viande et le poisson à leur meilleur en maintenant la bonne température.

EXTRA CAPACITY, EXTRA FLEXIBILITY

Pour donner plus d'espace aux besoins de nos consommateurs, la capacité interne du Top Mount a été augmentée jusqu'à 456 L. Cela garantit une flexibilité totale pour stocker les aliments dans le réfrigérateur et le congélateur. Le nouveau Bottom Mount a une capacité de 450 L, 30 L de plus que le modèle précédent, une mise à niveau qui garantit la bonne quantité d'espace pour stocker facilement n'importe quel type de nourriture.



EFFICACITÉ ÉNERGÉTIQUE EN CLASSE A +++

Les réfrigérateurs **Bottom Mount** sont équipés d'une interface électronique avancée, qui est associée au compresseur à vitesse variable, permet des économies maximales allant jusqu'à 48%¹ d'énergie dans la classe A +++.

EFFICACITÉ ÉNERGÉTIQUE DANS LA CLASSE A ++

L'interface électronique avancée associée au compresseur à vitesse variable permet à **Top Mount** de réaliser des économies maximales, jusqu'à 21%¹ d'énergie, en classe A ++.

Conservation intelligente des aliments et une flexibilité ultime

La technologie unique 6ème SENS est au cœur de la nouvelle gamme W Collection 4 Doors: un ensemble de capteurs intelligents et de fonctionnalités intuitives qui créent l'environnement optimal pour la conservation des aliments. W Collection 4 Doors, grâce à la technologie 6ème SENS et à ses fonctionnalités avancées de conservation, aide les consommateurs à organiser la nourriture en fonction de leurs besoins personnels, en garantissant toujours les meilleures conditions de conservation.



Le système intuitif FreshLock au 6ème sens détectera automatiquement les variations de température afin de restaurer l'environnement optimal pour conserver les aliments frais plus longtemps de la manière la plus naturelle possible.



Dans le compartiment congélateur, FreezeLock 6ème sens minimise les fluctuations de température dans le congélateur. Les brûlures du congélateur réduisent la qualité de conservation et l'apparence des aliments.



COMPARTIMENT FLEXI FREEZE

Les besoins des consommateurs ne sont pas les mêmes, jour après jour. Le compartiment FlexiFreeze spacieux s'adapte aux besoins personnels, permettant de sélectionner le bon niveau de température pour ce que vous stockez. Les consommateurs ont maintenant la possibilité de régler la température optimale pour chaque type d'aliment: W Collection 4 Doors dispose d'un compartiment congélateur où il est possible de régler l'une des 3 options de température. Assurez-vous de créer l'environnement de conservation idéal pour tous les types de produits pouvant être stockés, en choisissant entre -7 °C, -12 °C ou -18 °C.



CHOISISSEZ ET RÉGLEZ LA TEMPÉRATURE SOUHAITÉE

- 7°C SOFT FREEZE**
Évitez de décongeler des aliments congelés qui seront consommés dans une semaine (maximum 1 semaine)
- 12°C MILD FREEZE**
Gardez la glace et desserts prêts servir (1-2 mois)
- 18°C DEEP FREEZE**
Préserver nutritionnel valeur de la nourriture pour plus longtemps (max 12 mois)

DEUX PLATEAUX DE CONGÉLATION

Grâce aux deux plateaux-congélateurs coulissants, il est plus facile et plus sûr d'accéder à tous les objets plus petits et plus délicats: le stockage intelligent pour manger des aliments plus frais et nutritifs. Les deux plateaux coulissants sont situés en haut du congélateur. Ils sont très faciles d'accès pour congeler ou stocker les restes et les petits objets.

Une expérience vaut l'espace dans la cuisine



GRANDE CAPACITÉ, ZONE INTERNE PLUS ORGANISÉE

Avec ses 591 litres de 31 sacs à provisions, W Collection 4 Door offre une pièce supplémentaire à portée de main pour répondre à tous les besoins des consommateurs. Un réfrigérateur spacieux, qui peut être adapté aux besoins individuels: étagères réglables et compartiments température, généreux dans l'espace et très bien organisé. Il répond aux besoins des consommateurs d'espaces ouverts et fermés pour stocker des objets encombrants et pour organiser les petits.

ÉCLAIRAGE PROGRESSIF

Il donne aux yeux le temps de s'adapter à la lumière confortablement, grâce à un système d'éclairage qui s'allume doucement lorsque les portes s'ouvrent.

SEULEMENT 69CM DE PROFONDEUR POUR S'ADAPTER À CHAQUE ESTHÉTIQUE DE LA CUISINE

WCollection4Door est un réfrigérateur très spacieux à l'intérieur, mais avec une profondeur standard à l'extérieur. C'est la solution idéale pour s'intégrer parfaitement dans les meubles de cuisine standard. De plus, les matériaux haut de gamme et le design essentiel intemporel améliorent l'esthétique de toutes les ambiances domestiques.

Technologie avancée.



TECHNOLOGIE ZEN

Le moteur de l'onduleur, qui n'effectue qu'un niveau de bruit de 37,5 dB (A), garantit une ambiance calme et silencieuse dans la cuisine.

DÉGIVRAGE INTELLIGENT

Économisez de l'énergie: les capteurs intelligents à l'intérieur de la cavité suivront la température dans le réfrigérateur et n'activeront le mode de dégivrage qu'en cas de besoin.

CONGÉLATION RAPIDE

Plus besoin d'attendre que les aliments soient congelés: le processus de congélation accélère en appuyant simplement sur le bouton, ce qui permet de mieux conserver les plats préférés des consommateurs.

CAPTEURS INTELLIGENTS

CONTRÔLE DE LA TEMPÉRATURE DU COMPARTIMENT

Le capteur fournit une mesure constante et continue des températures des compartiments et compare les résultats avec l'ensemble de température demandé. Il donne un ensemble d'entrée pour démarrer le refroidissement, pour contrôler le compresseur; gérer également la distribution de réfrigérant et les ventilateurs. Le résultat est une réduction constante des variations de température, préservant ainsi la qualité des aliments et économisant de l'énergie.

COMPENSATION DE TEMPÉRATURE AMBIANTE

Comme la température de la pièce change au cours des saisons, la quantité de refroidissement requise pour chaque compartiment change également. Le capteur active l'algorithme de contrôle de la température pour maintenir la température et l'humidité du compartiment au niveau approprié.

DIVISEUR DE MENEAU DE FLIPPER

Le diviseur de meneaux Flipper entre les portes est équipé d'un capteur dédié qui garde les surfaces visibles sèches, même lorsque la température ambiante ou l'humidité change. Cela garantit un extérieur sec avec une consommation d'énergie minimale.



Les réfrigérateurs 6ème Sense

Ils peuvent embarquer :

La fonction **6ème Sens** Fresh Control conservant les aliments de façon idéale en adaptant la température et l'humidité.

Un filtre Microban® en charge de détruire d'éventuelles bactéries et ainsi garantir une meilleure hygiène.

La technologie No-Frost, afin d'empêcher la formation de givre.

WQ9 B1L

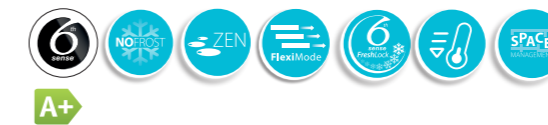

A+



- Dimensions du produit (HxIxP) : 1874x909x698 mm
- Porte réversible
- Niveau de bruit : 37 dB (A)
- Refroidissement rapide
- Congélation rapide
- Capacité de congélation 10 kg/ 24h
- 6TH Sense FreshLock
- 6TH Sense FreezeLock
- Système Multiflow
- Temps de montée en température 20 h
- Non bacs de congélateur
- 4 bacs de réfrigérateur
- 4 tiroirs dans le compartiment congélateur
- 2 tiroirs dans le compartiment réfrigérateur
- 2 tablettes dans le compartiment réfrigérateur
- Éclairage à LED
- Écran digital
- Consommation annuelle 485 kWh
- Finition Design inox



8003437231407

PRIX HT

PRIX TTC



W84BE 72 X



- Dimensions du produit (HxLxP): 1860x840x750 mm
- Capacité nette totale: 558 l (réfrigérateur 396 l + 162 l congélateur)
- Porte réversible
- Niveau sonore: 44 dB (A)
- Classe climatique SN-T
- Capacité de congélation: 10 Kg / 24 h
- Système multiflow
- Alarme de porte
- Alarme de température
- Système de dégivrage automatique
- Temps de montée en température 18 h
- Température réglable
- 3 LED d'éclairage
- FreshBox 0°
- Système de refroidissement pour le compartiment réfrigérateur: statique
- Système de congélation pour le compartiment de congélation: NoFrost
- 6 balcons réglables
- 2 tiroirs de congélation
- 2 tiroirs à légumes
- 3 étagères dans le compartiment réfrigérateur
- Finition Inox
- Capacité brute totale: 611 l (réfrigérateur 411 l + 200 l congélateur)
- Commandes électroniques
- Esthétique intérieure haut de gamme
- Consommation annuelle d'énergie: 368 kWh / an
- Porte réversible droite



B TNF 5011 OX



- Volume nette total : 444 litres (300 litres Réfrigérateur + 144 litres Congélateur)
- Dimensions du produit (HxLxP) : 1950x700x755 mm
- Porte(s) réversible(s)
- Niveau sonore 43 dB(A)
- Classe climatique SN-N-ST-T
- Pouvoir de congélation : 12 Kg/24 h
- Système Multiflow
- Alarme porte ouverte & dysfonctionnement
- Alarme de température
- Autonomie en cas de coupure de courant : 19 h
- Température ajustable
- Fabrique à glaçons
- Side light lighting
- FreshBox 0°
- 3 balconnets contre-porte
- 3 tiroirs de rangement
- 1 bac à fruits et légumes
- Galerie porte-bouteilles
- Compartiment pour produits frais
- 3 Clayettes en verre antidéborderement
- Bac à glaçons
- Finition Inox optique
- Capacité brute totale : 492 l (330 l réfrigérateur+ 162 l congélateur)
- Commandes électroniques
- Consommation d'énergie annuelle : 413 kWh/an
- Poids net :84 kg
- Porte droite réversible



W7 8110 OX



- Volume nette total : 338 litres (234 litres Réfrigérateur + 104 litres Congélateur)
- Dimensions du produit (HxLxP) : 1890x596x677 mm
- Porte(s) réversible(s)
- Niveau sonore 40 dB(A)
- Fonction de refroidissement rapide
- Fonction de congélation rapide
- Classe climatique SN-T
- Pouvoir de congélation : 10 Kg/24 h
- Système Multiflow
- Alarme porte ouverte & dysfonctionnement
- Alarme de température
- Autonomie en cas de coupure de courant : 17 h
- Température ajustable
- LED lighting
- FreshBox 0°
- 2 balconnets contre-porte
- 2 tiroirs de rangement
- 1 bac à fruits et légumes
- 1 clayette de rangement
- 3 Clayettes en verre antidéborderement
- Bac à glaçons
- Tablettes en verre dans le compartiment congélateur
- Finition Inox optique
- Capacité brute totale : 378 l (248 l réfrigérateur+ 130 l congélateur)
- Commandes électroniques
- Consommation d'énergie annuelle : 346 kWh/an
- Poids net :70 kg
- Porte droite réversible



W7 8111 W



- Volume nette total : 338 litres (234 litres Réfrigérateur + 104 litres Congélateur)
- Dimensions du produit (HxLxP) : 1890x596x677 mm
- Porte(s) réversible(s)
- Niveau sonore 40 dB(A)
- Fonction de refroidissement rapide
- Classe climatique SN-T
- Pouvoir de congélation : 10 Kg/24 h
- Système Multiflow
- Alarme porte ouverte & dysfonctionnement
- Alarme de température
- Autonomie en cas de coupure de courant : 17 h
- Température ajustable
- LED lighting
- FreshBox 0°
- 2 balconnets contre-porte
- 2 tiroirs de rangement
- 1 bac à fruits et légumes
- 1 clayette de rangement
- 3 Clayettes en verre antidéborderement
- Bac à glaçons
- Tablettes en verre dans le compartiment congélateur
- Finition Blanc
- Capacité brute totale : 378 l (248 l réfrigérateur+ 130 l congélateur)
- Commandes électroniques
- Consommation d'énergie annuelle : 346 kWh/an
- Poids net :70 kg
- Porte droite réversible



8003437236389

PRIX HT

PRIX TTC



8003437204029

PRIX HT

PRIX TTC



8003437902567

PRIX HT

PRIX TTC



8003437902550

PRIX HT

PRIX TTC



W7 911 OX AQUA



- Volume nette total : 360 litres (256 litres Réfrigérateur + 104 litres Congélateur)
- Dimensions du produit (HxLxP) : 2010x596x677 mm
- Porte(s) réversible(s)
- Niveau sonore 40 dB(A)
- Fonction de refroidissement rapide
- Classe climatique SN-T
- Pouvoir de congélation : 10 Kg/24 h
- Système Multiflow
- Alarme porte ouverte & dysfonctionnement
- Alarme de température
- Autonomie en cas de coupure de courant : 17 h
- LED lighting
- FreshBox 0°
- 2 tiroirs de rangement
- 1 bac à fruits et légumes
- 1 clayette de rangement
- Distributeur d'eau
- 4 Clayettes en verre antidébordement
- Bac à glaçons
- Tablettes en verre dans le compartiment congélateur
- Finition Inox optique
- Capacité brute totale : 407 l (277 l réfrigérateur+ 130 l congélateur)
- Commandes électroniques
- Consommation d'énergie annuelle : 355 kWh/an
- Poids net : 80 kg
- Porte droite réversible



WFNF81EOX1



- Classe énergétique A+
- 6TH SENSE technologie
- Capacité totale net 320 L (223 L refrigerator + 97 L freezer)
- Dimensions (HxLxP): 1889x595x655 mm
- Charnière de porte à droite, réversible
- Niveau sonore: 42 dBA
- Fonction de refroidissement rapide
- Classe climatique SN-T
- Capacité de surgélation: 4 kg/ 24h
- Système Multiflow pour une distribution uniforme de la température
- Alarme d'ouverture de porte
- Durée de conservation en cas de panne de courant: 16 heures
- Température ajustable
- LED éclairage
- Système de congélation pour compartiment congélateur : NoFrost
- 3 balcons ajustables
- 3 tiroirs de surgélation
- 1 bac à légumes
- 1 tablette dans le compartiment congélateur
- 4 étagères dans le compartiment réfrigérateur
- Bac à glaçons
- Tablettes en verre dans le compartiment congélateur
- Couleur: Inox optique
- Capacité totale brute: 356 l (234 l refrigerator + 122 l freezer)
- Réglage électronique de la température
- Consommation annuelle d'énergie: 312 kWh/annum
- Poids net: 67 kg
- Porte droite réversible



ART 872/A+/NF



- Technologie 6ème Sens Fresh Control : régulation de la température et de l'humidité (capteurs)
- Volume nette total : 264 litres (201 litres Réfrigérateur + 63 litres Congélateur)
- Dimensions du produit (HxLxP) : 1770x540x545 mm
- Porte(s) réversible(s)
- Niveau sonore 38 dB(A)
- NO FROST, fini la corvée du dégivrage !
- Classe climatique SN-T
- Pouvoir de congélation : 6 Kg/24 h
- Compartiment congélation rapide
- Alarme porte ouverte & dysfonctionnement
- Dégivrage automatique
- Autonomie en cas de coupure de courant : 16 h
- Température ajustable
- Air brassé (système de ventilation)
- LED lighting
- Système de refroidissement pour compartiment réfrigérateur : No Frost
- Système de congélation pour compartiment congélateur : NoFrost
- 4 balconnets contre-porte
- 3 tiroirs de rangement
- Dimensions de la niche : 1776 x 560 x 555 mm
- Rails sur bac réfrigérateur
- 1 Grand bac à légumes
- Séparation 70/30
- 2 clayettes de rangement
- Compartiment pour produits laitiers
- 5 Clayettes en verre antidébordement
- Bac à glaçons
- Tablettes en verre dans le compartiment congélateur
- Finition Blanc

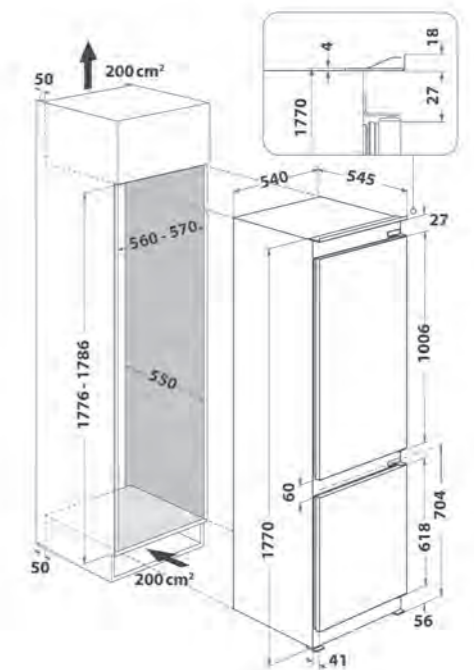

8003437902826

PRIX HT

PRIX TTC



8003437903304

PRIX HT

PRIX TTC



8003437039867

PRIX HT

PRIX TTC



W84TE 72 X AQUA



A++

- Volume nette total : 574 litres (401 litres Réfrigérateur + 140 litres Congélateur)
- Dimensions du produit (HxLxP) : 1860x840x750 mm
- Porte(s) réversible(s)
- Niveau sonore 44 dB(A)
- NO FROST, fini la corvée du dégivrage !
- Fonction de refroidissement rapide
- Classe climatique SN-T (EN153)
- Pouvoir de congélation : 10 Kg/24 h
- Système Multiflow
- Alarme porte ouverte & dysfonctionnement
- Dégivrage automatique
- Autonomie en cas de coupure de courant : 17 h
- Température ajustable
- 2 LEDs lighting
- FreshBox 0°
- Système de refroidissement pour compartiment réfrigérateur : Statique
- Système de congélation pour compartiment congélateur : NoFrost
- Séparateur bac à fruits et légumes
- 6 balconnets contre-porte
- 1 bac à fruits et légumes
- 1 clayette de rangement
- Distributeur d'eau
- 3 Clayettes en verre antidébordement
- Tablettes en verre dans le compartiment congélateur
- Finition Inox
- Capacité brute totale : 623 l (451 l réfrigérateur+ 172 l congélateur)
- Commandes électroniques
- Intérieur Premium avec inserts aluminium
- Consommation d'énergie annuelle : 363 kWh/an



W84TI 31 X



A+

- Dimensions du produit (HxLxP) : 1860x840x750 mm
- Classe A+
- 6th Sens Technologie
- Volume nette total : 574 litres (401 litres Réfrigérateur + 140 litres Congélateur)
- Porte(s) réversible(s)
- Niveau sonore 44 dB(A)
- NO FROST, fini la corvée du dégivrage
- Fonction de refroidissement rapide
- Système Multi flow
- Alarme porte ouverte & dysfonctionnement
- Dégivrage automatique
- Température ajustable
- 2 LED lighting
- FreshBox 0°
- Système de refroidissement pour compartiment réfrigérateur : Statique
- Système de congélation pour compartiment congélateur : No Frost
- Séparateur bac à fruits et légumes
- 6 balconnets contre-porte
- 1 bac à fruits et légumes
- 1 clayette de rangement
- Distributeur d'eau
- 3 Clayettes en verre anti débordement
- Tablettes en verre dans le compartiment congélateur
- Finition Inox
- Capacité brute totale : 623 l (451 l réfrigérateur+ 172 l congélateur)
- Commandes électroniques
- Intérieur Premium avec inserts aluminium



W7TI 8711 NFX EX



A+

- Dimensions du produit (HxLxP): 1800x700x725 mm
- Capacité nette totale: 423 l (322 l de réfrigérateur + 101 l Congélateur)
- Niveau sonore: 43 dB (A)
- Congélation rapide
- Classe climatique SN-N-ST-T
- Capacité de congélation: 5 kg / 24 h
- Compartiment congélation rapide
- Système Multi flow
- alarme de porte
- temps de montée en température 16 h
- température réglable
- Spot d'éclairage LED
- FreshBox 0°
- 3 balcon réglables
- 2 bacs à légumes
- 2 tablettes dans le congélateur
- compartiment des aliments frais
- 4 tablettes dans le compartiment réfrigérateur
- Bac à glaçons
- Tablettes en verre dans le compartiment congélateur
- Finition Optique Inox
- Capacité brute totale: 438 l (330 l de réfrigérateur + 110 l Congélateur)
- Commandes électroniques
- Esthétique intérieure premium
- Consommation d'énergie annuelle: 377 kWh / an

Existe en blanc : W7TI 8711 NFW EX
code: 8003437238505



8003437238529

PRIX HT

PRIX TTC



8003437238529

PRIX HT

PRIX TTC



TTNF 8111 OX AQUA



A+

- Volume nette total : 421 litres (318 litres Réfrigérateur + 103 litres Congélateur)
- Dimensions du produit (HxLxP) : 1800x700x725 mm
- Porte(s) réversible(s)
- Niveau sonore 43 dB(A)
- Fonction de congélation rapide
- Classe climatique SN-N-ST-T
- Pouvoir de congélation : 5 Kg/24 h
- Compartiment congélation rapide
- Système Multiflow
- Alarme porte ouverte & dysfonctionnement
- Autonomie en cas de coupure de courant : 16 h
- Température ajustable
- LED bulb lighting
- 3 balconnets contre-porte
- 2 Grand bac à légumes
- 2 clayettes de rangement
- Compartiment pour produits frais
- Distributeur d'eau
- 4 Clayettes en verre antidébordement
- Bac à glaçons
- Tablettes en verre dans le compartiment congélateur
- Finition Inox
- Capacité brute totale : 435 l (325 l réfrigérateur+ 110 l congélateur)
- Commandes électroniques
- Consommation d'énergie annuelle : 377 kWh/an
- Poids net : 78 kg
- Porte droite réversible



8003437203992

PRIX HT

PRIX TTC



8003437236457

PRIX HT

PRIX TTC



8003437236440

PRIX HT

PRIX TTC



UW8 F2Y XBI F & SW8AM2YWR



- Classe énergétique A++
- Technologie 6eme Sens Fresh Control: régulation de la température et de l'humidité (capteurs)
- Volume nette total: 364 litres
- Dimensions du produit (HxLxP) : 1875x595x630 mm
- Porte(s) réversible(s)
- Niveau sonore 38 dB(A)
- Fonction de refroidissement rapide Fast cool
- Mode vacances
- Système Multiflow
- Filtre antibactérien Microban®
- Température ajustable
- Air brassé (système de ventilation)
- Système de refroidissement pour compartiment réfrigérateur : No Frost
- Intérieur Flagship
- Système Xlent
- Soupape à air
- 5 balconnets de contre-porte
- Éclairage LED strip
- 2 Grand bac à légumes
- 6 Clayettes en verre
- Thermostat électronique
- Consommation d'énergie annuelle 114kWh/an
- Capacité brute totale : 371 l
- Finition Inox optique
- Porte droite réversible



8003437202681

PRIX HT

PRIX TTC



8003437202537

PRIX HT

PRIX TTC



UW8 F2Y XBI F & SW8AM2YXR



- Dimensions de l'appareil (HxLxP): %Z_INNER_DIM% mm
- Capacité nette totale: 259 L
- Capacité de surgélation 22.5 Kg/ 24h
- Le Freeze Control garantit la préservation optimale des aliments surgelés : réduction de la décoloration jusqu'à 50%
- Finie la corvée de dégivrage dans le surgélateur grâce à la technologie NoFrost qui empêche la formation de givre
- FastFreeze
- Indicateur de congélation rapide
- Alarme de température
- Température ajustable
- Fonction Eco Night
- Alarme acoustique
- Système de congélation : no frost
- Xlent fit
- Arrêt automatique de la fonction de congélation rapide
- IceMate
- 5 tiroirs
- Charnière de porte à droite, réversible
- Bac à glaçons
- Bouton de lumière on/off
- Pieds ajustables
- LED strip lumière
- Valve d'air
- Tiroirs coulissants XXL
- 2 rabats de congélation
- Réglage électronique de la température
- Couleur: blanc
- Classe climatique SN-T
- Consommation annuelle d'énergie 246 kWh/annum
- Durée de conservation en cas de panne de courant 24 h
- Niveau sonore 41 dBA



8003437203695

PRIX HT

PRIX TTC



8003437202698

PRIX HT

PRIX TTC





24

CONGÉLATEURS

Coffre congélateur, un moyen flexible pour la conservation des aliments¹

Les coffre congélateurs de Whirlpool offrent une combinaison imbattable d'un grand espace et d'une faible consommation d'énergie. Il existe une gamme de modèles avec différentes fonctions à choisir en fonction des préférences des consommateurs. Les congélateurs sont équipés de la technologie exclusive 6^{ème} SENS: ses capteurs spéciaux détectent les variations de température à l'intérieur du congélateur et augmentent automatiquement le gel si nécessaire, générant des économies d'énergie jusqu'à 30%.²



LA NOURRITURE A UN GOÛT FRAIS APRÈS LA DÉCONGÉLATION

Avec **TurboFreeze**, la nourriture peut être préservée encore mieux. Plus la nourriture est rapide et congelée, plus la nourriture sera fraîche. Donc, quelle que soit la saison, il aura toujours un goût frais. TurboFreeze est une zone de congélation ultrarapide conçue pour congeler jusqu'à 4 kg d'aliments frais. Les aliments sont congelés deux fois plus vite, ce qui bloque la qualité des aliments frais pour en préserver parfaitement le goût, l'apparence et les propriétés nutritionnelles. Maintenant, avec un nouveau design plat plus attrayant avec le ventilateur intégré dans le corps du congélateur.



DRY FREEZER, NO FROST PROBLEMS

Frostout est une technologie qui réduit la formation de givre à l'intérieur du congélateur afin que les consommateurs doivent le décongeler moins souvent. Cette technologie tire parti de la respiration naturelle de la cavité, grâce à un flux d'air spécial et un compresseur le congélateur est toujours sec et l'humidité et l'air humide sont stockés à part. Le nouvel environnement interne est maintenant prêt à empêcher la formation de givre, le réduisant jusqu'à 55%.³ Cette technologie ne nécessite aucune maintenance et est disponible sur de petites plateformes ainsi qu'avec une interface utilisateur mécanique. Pour augmenter la facilité d'utilisation et faciliter la vie du consommateur, il n'y a aucune limitation dans l'utilisation des paniers ou FlexiMode. Un véritable pas en avant dans la conservation des aliments.

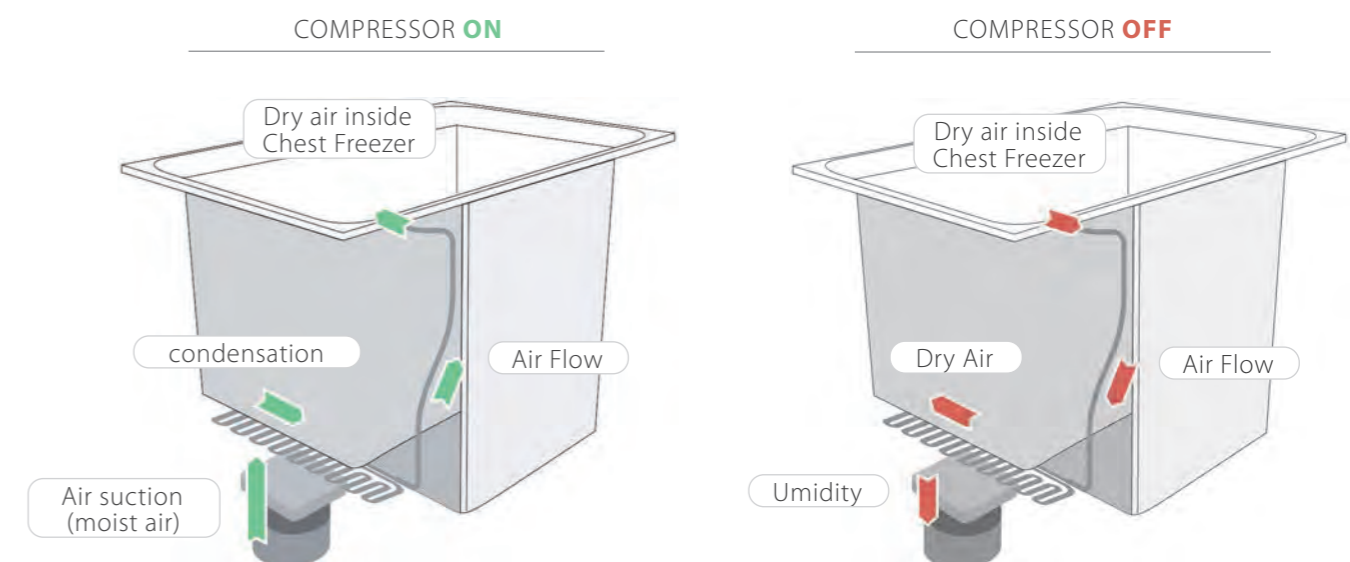

La meilleure flexibilité pour la gestion de l'espace

Pour une bonne conservation des aliments, le refroidissement n'est pas le seul élément crucial. La flexibilité intérieure de l'espace est fondamentale quand il s'agit de stocker de la nourriture. Les aliments de toute taille doivent être stockés correctement, mais, plus important encore, ils doivent être immédiatement accessibles.



TROUVER DE LA NOURRITURE PLUS RAPIDE

Le moyen simple de personnaliser l'espace à l'intérieur du congélateur. Avec **FlexiMode**, l'espace à l'intérieur du congélateur est divisé en trois couches en utilisant un système de panier modulaire sur deux niveaux. Les contenants peuvent être positionnés selon vos besoins personnels, en les déplaçant ou en les retirant à tout moment, simplement en déplaçant la poignée d'un simple clic. Il est toujours facile d'accéder aux articles, même ceux stockés au fond du congélateur.



Il est toujours facile d'accéder aux éléments nécessaires, même ceux stockés au fond du congélateur.



Profitez d'une performance inégalée grâce à son pouvoir de congélation élevé : vous conserverez mieux et plus longtemps vos aliments.

La température est réglable de -21°C pour une congélation ultra-rapide à $+6^{\circ}\text{C}$ pour conserver des produits au frais.



FLEXIRACK

FlexiRack est un ensemble de panier étroit qui peut être monté sur les côtés de l'intérieur du congélateur. Ajustables et amovibles, ces balcons sont spécialement conçus pour contenir des articles plus petits ou des bouteilles dans une stabilité totale, ce qui rend ces articles difficiles à ranger et à trouver plus facilement.

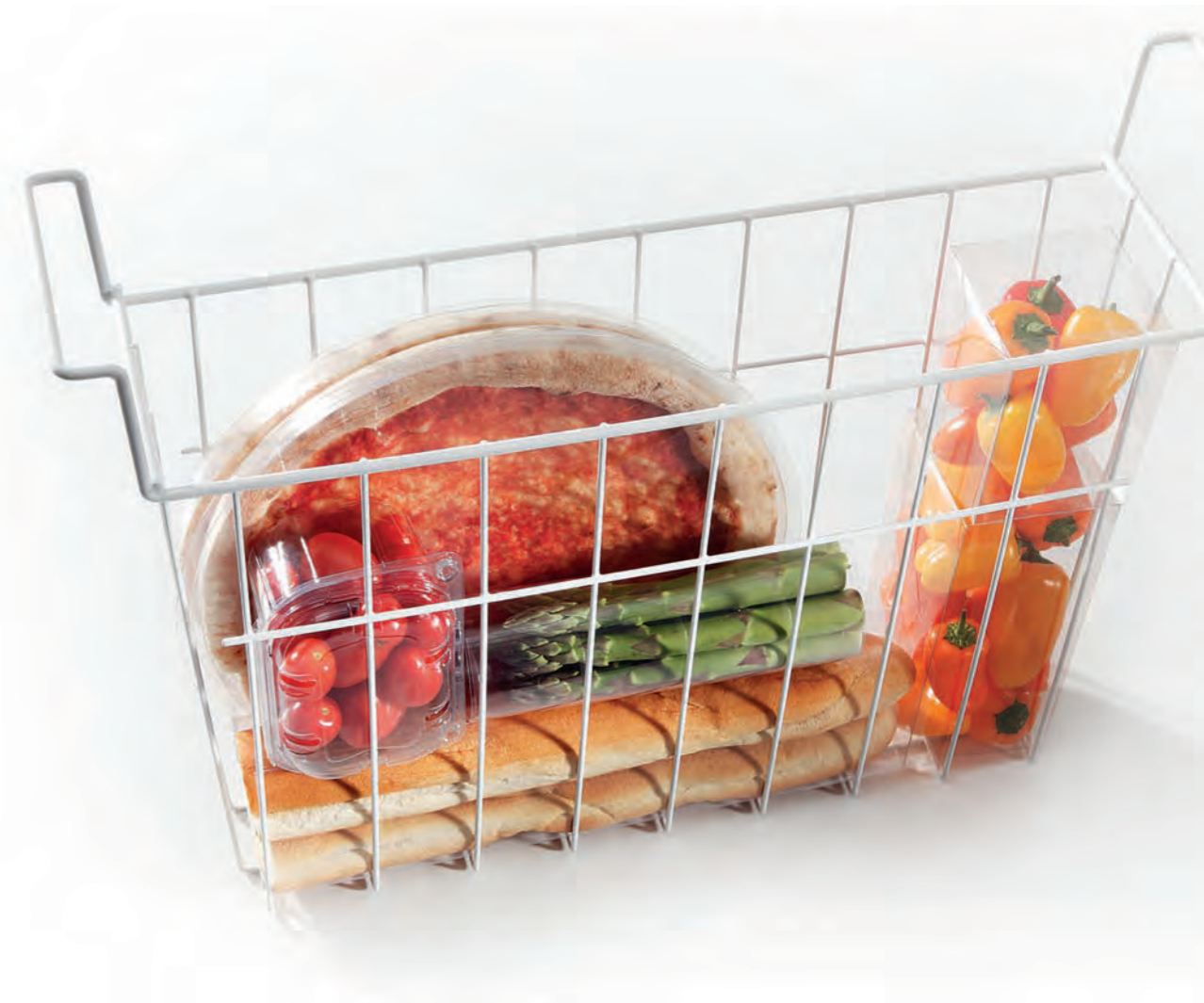

NETTOYEZ LE DOS POUR UNE INSTALLATION PARFAITE¹

Pour faciliter le nettoyage et la gestion de l'espace, nous avons retiré le condenseur externe de la paroi arrière du congélateur, en le remplaçant par un condenseur sur les côtés et à l'avant de l'intérieur. Avec un dos plat et sans grilles, il n'y a aucun risque de collecte de poussière et le congélateur peut être placé au ras de la paroi arrière.

¹ Disponible pour les modèles de plus de 250l de capacité.

**WH 141 A+ 2**

- Dimensions du produit (HxIxP) : 865x573x642 mm
- Capacité : 170 l
- Fonction de congélation rapide
- Système décongélation manuelle
- Voyant de congélation rapide
- Marche/arrêt éclairage
- Couvercle équilibré
- Porte verrouillable
- Pose librele congélateur ;
- Commandes électroniques
- Finition Blanc
- Niveau sonore 41 dB(A)

**WH 1410 A+E**

- Dimensions du produit (HxIxP) : 865x573x642 mm
- Volume brut total 200 litres
- Dégivrage manuel
- Thermostat réglable à 6 positions
- Serrure
- Pouvoir de congélation 14kg/24h
- Autonomie de conservation 36h (en cas de rupture de courant)
- Consommation d'énergie 0,78Kw / 24h
- Classe climatique SN/ST
- Classe d'énergie : A+

**WHM 21102**

- Dimensions du produit (HxIxP) : 865x806x642 mm
- Volume brut :220 L
- Defrost
- Fonction de congélation rapide
- Evacuation des eaux de dégivrage
- Congélation à température réglable
- Fonction dual cool
- 1 panier
- Pouvoir de congélation : 15kg/24h
- Autonomie en cas de coupure de courant 36h
- Couleur: Blanc

**CF350A+2**

- Product dimensions (HxWxD): 916x1010x698 mm
- Total net capacity: 252 L
- Freezing capacity 16.5 kg/24 h
- Fast freezing
- Manual Defrost System
- Temperature adjustable
- Freezing system for freezer compartment: static
- Water Drainage System
- Works in room temperatures down to -15 ° C
- On/off light
- Balanced lid
- Lockable door
- 1 basket
- Mechanical controls
- Hidden/slim condenser
- White Finishing
- Climatic class SN-T
- Annual energy consumption 248 kWh/annum
- Temperature rising time cut safe 42 h
- Noise level 42 dB(A)
- Total Gross Capacity: 255 l



8003437167331 PRIX HT
PRIX TTC



8003437163753 PRIX HT
PRIX TTC



8003437166808 PRIX HT
PRIX TTC



8003437167072 PRIX HT
PRIX TTC



CF430A+



- Dimensions du produit (HxLxP) : 916x118x698 mm
- Volume : 450L
- Defrost
- Fonction de surgélation rapide
- Congélateur à température rapide
- 1 Tiroir de surgélation
- Serrure
- Pouvoir de congélation: 50Kg/24h
- Autonomie en cas de rupture de courant 45h
- Consommation annuel d'énergie :1180KWH
- Couleur : Blanc



WHM3911



- Dimensions de l'appareil (HxLxP): %Z_INNER_DIM% mm
- Capacité nette totale: 390 L
- Capacité de surgélation 20 Kg/ 24h
- FastFreeze
- Space max
- Système de dégivrage manuel
- Indicateur de congélation rapide
- Température ajustable
- Système de congélation : statique
- Système de drainage de l'eau
- Arrêt automatique de la fonction de congélation rapide
- Fonctionne à des températures ambiantes allant jusqu'à -15 ° C
- Bouton de lumière on/off
- Couvercle équilibré
- Porte verrouillable
- 3 paniers
- Lumière intérieure
- Réglage mécanique de la température
- Condensateur caché/mince
- Couleur: Blanc
- Classe climatique SN-T
- Consommation annuelle d'énergie 319 kWh/annum
- Durée de conservation en cas de panne de courant 45 h
- Niveau sonore 42 dBA
- Capacité totale brute 395 L



WHE3933



- Dimensions du produit (HxLxP) : 916x1405x698 mm
- Volume nette total : 390 L
- Pouvoir de congélation: 20 Kg/24 h
- Technologie 6ème Sens : régulation automatique de la température
- Fonction de congélation rapide
- Space max
- Système décongélation manuelle
- Voyant de congélation rapide
- Température ajustable
- Système de congélation pour compartiment congélateur : Statique
- Système d'évacuation de l'eau
- Extinction automatique congélation rapide
- Fonctionne à des températures ambiantes pouvant atteindre -15 ° C
- Marche/arrêt éclairage
- Couvercle équilibré
- Porte verrouillable
- 4 paniers
- Éclairage intérieur
- Commandes électroniques
- Condenseur caché/mince
- Finition Blanc
- Classe climatique SN-T
- Consommation d'énergie annuelle 319kWh/an
- Autonomie en cas de coupure de courant : 45 h
- Niveau sonore 42 dB(A)
- Capacité brute totale : 395 L



WHM4611



- Réglage mécanique de la température
- Classe énergétique A+
- Panier(s) Space Max+
- Fonction surgélation rapide
- 4 paniers
- Eclairage intérieur
- Serrure
- Couvercle avec balance automatique
- Calendrier de surgélation
- Nombre de compresseurs: 1
- Volume total brut 443 litres
- Volume total net 454 litres
- Capacité de surgélation 20 kg/24h
- Durée de conservation en cas de panne de courant 35 h
- 4 étoiles
- Pour un emploi dans une température environnante : +10/+43 (SN-T) °C
- Nombre de thermostats : 1
- Conduit frontal de dégivrage
- Alarme de température visuelle
- à l'avant Roulettes
- Consommation annuelle d'énergie : 340 kWh
- Consommation d'énergie par jour : 0,932 kWh
- Fréquence 50 Hz
- Alimentation électrique 220-240 V
- Fusible 16 A
- Puissance de raccordement 100 W
- Niveau sonore 42 dBA
- Câble de raccordement 200 cm
- 2 pieds
- Dimensions de l'appareil (HxLxP) : 91,6 x 140,5 x 69,8 cm
- Dimensions de l'appareil emballé (HxLxP) : 96,2 x 143,7 x 74,3 cm
- Poids de l'appareil 47,6 kg
- Poids de l'appareil emballé 49,2 kg



PRIX HT
PRIX TTC

8003437166990



PRIX HT
PRIX TTC

8003437165092



PRIX HT
PRIX TTC

8003437165115



PRIX HT
PRIX TTC

8003437165023



UW8 F2Y WBI F



- Dimensions de l'appareil (HxLxP): %Z_INNER_DIM% mm
- Capacité nette totale: 259 L
- Capacité de surgélation 22.5 Kg/ 24h
- Le Freeze Control garantit la préservation optimale des aliments surgelés : réduction de la décoloration jusqu'à 50%
- Finie la corvée de dégivrage dans le surgélateur grâce à la technologie NoFrost qui empêche la formation de givre
- FastFreeze
- Indicateur de congélation rapide
- Alarme de température
- Température ajustable
- Fonction Eco Night
- Alarme acoustique
- Système de congélation : no frost
- Xlent fit
- Arrêt automatique de la fonction de congélation rapide
- IceMate
- 5 tiroirs
- Charnière de porte à droite, réversible
- Bac à glaçons
- Bouton de lumière on/off
- Pieds ajustables
- LED strip lumière
- Valve d'air
- Tiroirs coulissants XXL
- 2 rabats de congélation
- Réglage électronique de la température
- Couleur: Inox optique
- Classe climatique SN-T
- Consommation annuelle d'énergie 246 kWh/annum
- Durée de conservation en cas de panne de courant 24 h
- Niveau sonore 41 dBA



SW8 AM2Y XR



- Classe énergétique A++
- Technologie 6eme Sens Fresh Control: régulation de la température et de l'humidité (capteurs)
- Volume nette total: 364 litres
- Dimensions du produit (HxLxP) : 1875x595x630 mm
- Porte(s) réversible(s)
- Niveau sonore 38 dB(A)
- Fonction de refroidissement rapide Fast cool
- Mode vacances
- Système Multiflow
- Filtre antibactérien Microban®
- Température ajustable
- Air brassé (système de ventilation)
- Système de refroidissement pour compartiment réfrigérateur : No Frost
- Intérieur Flagship
- Système Xlent
- Soupape à air
- 5 balconnets de contre-porte
- Éclairage LED strip
- 2 Grand bac à légumes
- 6 Clayettes en verre
- Thermostat électronique
- Consommation d'énergie annuelle 114kWh/an
- Capacité brute totale : 371 l
- Finition Inox optique
- Porte droite réversible



PRIX HT

PRIX TTC

8003437203695



PRIX HT

PRIX TTC

8003437202537





34

**MACHINE
À LAVER**

La technologie 6^{ème} SENS donne aux vêtements les soins qu'ils méritent

Grâce au 6^{ème} SENS, Whirlpool prévoit et anticipe les besoins des utilisateurs pour qu'ils prennent soin de toutes les choses qu'ils aiment d'une manière unique et spéciale. Aujourd'hui, il est possible de prendre soin des vêtements, intuitivement, avec moins d'énergie et avec un gain de temps¹, sans compromettre les performances. Ces résultats sont le fruit d'une technologie révolutionnaire développée pour innover l'univers de la lessive et offrir un soin total du vêtement.



SOFTMOVE

La technologie SoftMove traite les tissus avec le plus grand soin, sans compromettre les performances de nettoyage et en laissant vos vêtements paraître plus neufs et plus lumineux. Les capteurs intelligents dans le tambour analysent la charge et ajustent la consommation d'énergie en conséquence, vous permettant d'économiser de l'eau, de l'énergie et du temps.



MOUVEMENTS DE TAMBOUR PERSONNALISÉS POUR UN SOIN SUR-MESURE DE VÊTEMENTS

Grâce au système innovant **Wave Motion Plus**, le tambour de chaque lavante est conçu pour adapter automatiquement son mouvement et sa vitesse à la charge, en changeant le cycle de lavage en conséquence pour un soin des vêtements sur mesure. Chaque lavante dispose d'une série de programmes spécialement conçus pour prendre soin des formes et des couleurs et grâce à **Wave Spinning**, chaque mouvement est suivi d'une phase de détente dans laquelle les fibres peuvent respirer. **Colour 15°** empêche toute décoloration en ajoutant déjà l'adoucisseur pendant la phase de pré-lavage.

BioStain15° élimine les taches plus tenaces en utilisant de l'eau froide pendant la phase de trempage. La finition à chaud complète le cycle de lavage avec un rinçage à 40° C qui détend les fibres et les prépare pour un séchage parfait. Et lorsque le cycle est terminé, **FreshCare** garde les vêtements frais jusqu'à 6 heures pour éviter les mauvaises odeurs.

WAVE MOTION PLUS SYSTEM



Cotton dedicated motions.

Pour le coton, les blancs et le linge de lit. Un flux diamétral opère afin de maximiser la force de gravité. Fort effet mécanique avec des pauses très courtes.



Light and dark colours dedicated motions.

Équilibre parfait entre les résultats et les soins. Long trempage afin de minimiser les effets de frottement.



Wool dedicated motions.

L'absence de mouvement évite le rétrécissement de la laine tandis que les performances sont entraînées par l'absorption d'eau et de détergent.

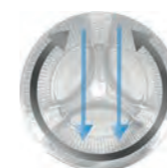

Synthetics dedicated motions.

Mouvement vertical avec quelques temps de pause

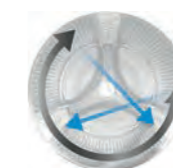

Colours 15° dedicated motions.

Un mouvement asymétrique est effectué afin de distribuer efficacement le linge dans le tambour pour avoir les mêmes performances à 15° C qu'à 40° C.

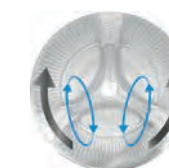

Delicates dedicated motions.

Roulement extra doux et effet lent pour un meilleur soin des vêtements.

¹ Comparaison entre charge maximale et charge de 1 kg dans une lavante avec fonction 6^{ème} SENS sur coton 60°.

FreshCare+, garder les vêtements frais après la fin du cycle¹

Le lavage des vêtements de manière intelligente et évoluée est maintenant possible grâce à la technologie intuitive de Whirlpool qui détecte, adapte et contrôle automatiquement les performances de la température, de l'eau et du moteur pour fournir des traitements sur mesure aux vêtements pendant le cycle de lavage. En outre, les capteurs **6ème sens** détectent automatiquement la quantité de linge et, selon le type de tissu, choisissent le meilleur cycle de lavage. Cette technologie intuitive garantit toujours des performances optimales ainsi que la conservation du temps, de l'énergie et de l'eau.

6th
sense



UNE NOUVELLE DIMENSION DE FRAÎCHEUR

Gardez les vêtements frais une fois le cycle terminé, avec le 6^{ème} sens FreshCare +. Si les utilisateurs n'ont pas le temps de décharger le linge immédiatement, une phase de vaporisation commence, gardant le linge doux et frais à l'intérieur de la machine jusqu'à 6 heures après la fin du cycle. Le traitement FreshCare + inhibe la prolifération des principales sources de mauvaises odeurs, à l'intérieur de la machine à laver, jusqu'à 6 heures après la fin du lavage.



SOINS SUR MESURE POUR TOUT TISSU

Grâce au nouveau système SoftMove, le tambour effectue un ensemble exclusif de mouvements spécifiques capables de s'adapter à chaque type de tissu et à chaque phase du cycle de lavage. Le système met en place 6 mouvements et durées de tambour sur mesure, assurant des résultats impeccables et un soin parfait des vêtements, des couleurs et des formes. Les utilisateurs n'ont qu'à choisir l'un des 14 programmes différents, tous parfaitement conçus pour répondre à tous les besoins quotidiens ou occasionnels de lavage: des vêtements les plus résistants, comme les jeans et le coton, aux plus délicats comme la laine et la soie.



Slow Motion + Steam Massage

Des mouvements de massage doux et bidirectionnels, avec des oscillations occasionnelles et lentes qui câlinent le linge, et rehaussés par l'ajout de vapeur.

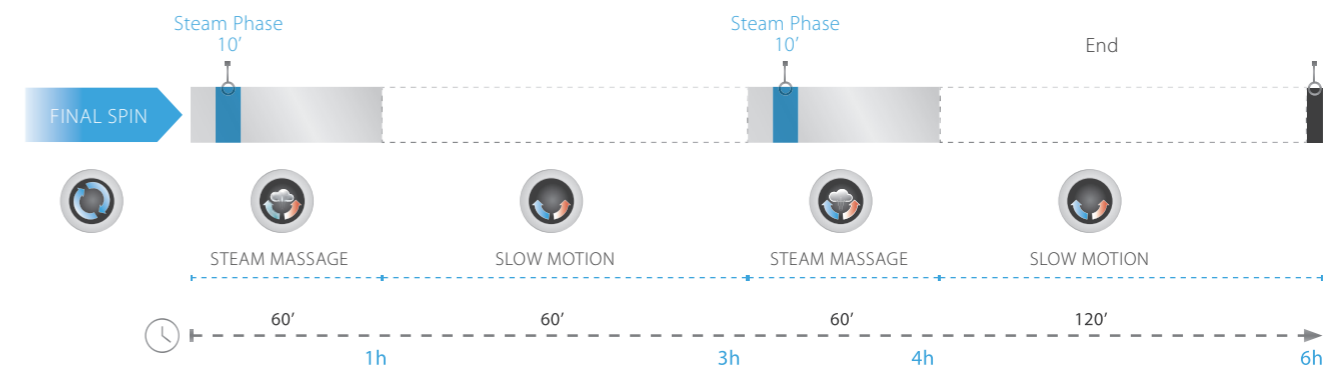

¹ Une action délicate à la vapeur prend soin de vos vêtements à l'intérieur de la machine à laver. Le traitement FreshCare + inhibe la prolifération des principales sources d'odeurs jusqu'à 6 heures après la fin du lavage. Non compatible avec les programmes conçus pour les vêtements délicats et les couettes.

Plus de programmes, pour tout type de lavage

Whirlpool connaît l'importance de trouver le bon programme pour tout type de vêtement et a toujours essayé de garantir le plus grand choix. La gamme de lavages possibles comprend désormais les nouveaux **Colour15°** et **Clean+** pour offrir aux utilisateurs une expérience de lavage encore meilleure.



NETTOYAGE PARFAIT AVEC SEULEMENT 15 ° AU LIEU DE 40°¹

Le programme **Colour15°**, alimenté exclusivement par la technologie **EnergeticWash**, est parfait pour traiter les tissus colorés à basse température. Travaillant à 15 ° C, il garantit les mêmes performances qu'un lavage à 40 ° C. Grâce au système **SoftMove** et aux mouvements de tambour personnalisés, les vêtements se déplacent librement à l'intérieur du tambour pour mieux absorber le détergent. Cela conduit à un lavage plus efficace, même à la température la plus basse



ADAPTE L'EFFICACITÉ DU NETTOYAGE SELON TOUT BESOIN

L'option **Clean+** est une nouvelle technologie qui permet de personnaliser la puissance de nettoyage de la machine en fonction du niveau de saleté et des tâches quotidiennes du consommateur. Cette technologie agit sur trois niveaux différents (Intensif, Quotidien, Rapide) qui déterminent la bonne action de lavage en fonction des besoins de nettoyage du consommateur. Il garantit toujours le résultat souhaité avec un minimum d'effort.

PROGRAMME SPÉCIAL LAVAGE



Les articles spéciaux et délicats nécessitent des programmes spéciaux et délicats. Il existe huit programmes qui peuvent être rappelés en fonction des besoins des consommateurs pour laver parfaitement des articles particuliers tels que des pièces volumineuses, le linge de lit, le cachemire, des vêtements pour bébés, des jeans, des kits de sport ou des mini-brassées. Activez simplement le programme souhaité et appuyez sur start.

CHEMISES

Ce cycle est idéal pour nettoyer les chemises, les chemisiers et les vêtements élégants en coton, lin, fibres synthétiques ou mixtes.

COUETTE

Le cycle idéal pour les chargements volumineux comme les sacs de couchage, les couvertures, oreillers et les couettes en plume ou synthétique.

LINGE DE LIT

Un cycle spécialement dédié au linge de lit, blanc ou coloré, en coton, synthétique ou fibres mélangées.

JEANS

Un programme spécialement conçu pour les vêtements en jeans ou fabriqués dans un tissu de même type (pantalons, vestes) pouvant accueillir une charge de 3 kg de linge.

CACHEMIRE

Le meilleur traitement pour les vêtements en cachemire lavable en machine ou à la main.

SPORT

Convient pour les textiles de sport en microfibre ayant peu servi. Ne pas utiliser d'adoucissant avec ce programme.

LINGE BÉBÉ

Le programme linge bébé vous permet de laver des vêtements moyennement sales, en coton et/ou lin. l'eau savonneuse est éliminée encore plus soigneusement lors de ce cycle au cours de la phase de rinçage, de façon à protéger la peau sensible des bébés.

DEMI CHARGE

Pour le lavage de petites charges de coton et / ou de fibres synthétiques extra-robustes, économie d'énergie.

BAIN / CUISINE TAPIS

Cycle conçu pour laver les tapis, assurant une élimination parfaite de la saleté.

RIDEAUX

Le cycle pour laver les rideaux.

SERVIETTES / ROBES DE BAIN

Coton et lin, tels que serviettes, peignoirs de bain, généralement très sale.

VÊTEMENTS DE JARDINAGE / EXTÉRIEUR

Programme développé pour un lavage précis des vêtements particulièrement sales (taches de terre ou d'herbe, par exemple).

MAILLOT DE BAIN

Le cycle parfait pour laver les maillots de bain.

SOIE

Le cycle pour laver tous les vêtements en soie.

¹ Programme Dark Colors 15° par rapport au programme 40° Dark Color.
² En comparaison avec un type de moteur de brosse.

Conçu pour le confort avec un attrait accrocheur



MOTEUR AVANCÉ POUR UNE LONGUE DURÉE², UNE PERFORMANCE SILENCIEUSE.

La machine à laver est alimentée par **SenseInverter**, un moteur avancé qui offrira aux consommateurs les meilleures performances pendant une longue période. Pour une tranquillité d'esprit totale, il est important de compter sur la fiabilité d'un moteur durable et toujours parfait qui dépasse toutes les attentes. De plus, le moteur a une garantie de 10 ans.



La nouvelle FreshCare + combine l'élégance simple d'un design lisse avec une interface intelligente. La machine entière est complètement ergonomique et intuitive à utiliser grâce à sa conception artisanale supérieure et à sa technologie de pointe. La large porte s'ouvre pour exposer tout le tambour afin de faciliter le chargement et le déchargement. Les modèles d'ondes latérales réduisent le bruit et les vibrations tout en améliorant l'esthétique de la machine. Le panneau de contrôle supérieur et l'affichage multifonction clair permettent aux utilisateurs d'interagir facilement avec la machine à laver. De plus, les machines ont des capacités de charge différentes selon leur tambour: 9, 8, 7, 6 kilogrammes. Chaque tissu et chaque charge sont traités avec soin et précision garantissant aux utilisateurs les meilleurs résultats à chaque fois.

² En comparaison avec un type de moteur de brosse.

La nouvelle **FreshCare +** fournit une interface intuitive et facile à utiliser qui simplifie l'interaction de l'utilisateur et offre une expérience de lavage agréable à tous. Avec une large porte, un hublot et une poignée ergonomique intégrée, il est conçu pour une utilisation quotidienne facile.



EFFICACITÉ ÉNERGÉTIQUE EN CLASSE A +++ AVEC -30% D'ÉPARGNE

Pour ceux qui croient en un environnement plus propre et en un lavage parfait, les nouvelles lavantes à chargement frontal de Whirlpool sont classées A +++ -30% sur l'échelle de la classe énergétique. Sa capacité a été augmentée jusqu'à 9 kg, permettant aux utilisateurs de laver plus de vêtements à la fois. La capacité accrue, combinée à son efficacité sans faille, aidera les utilisateurs à économiser jusqu'à 30% de leur consommation d'énergie annuelle¹.

¹ Il consomme 30% moins d'énergie que le maximum autorisé dans la classe A +++.





FWF61052SB MA
859991574490



- Capacité lavage jusqu' à 6 kg
- Vitesse d'essorage maximale: 1000 tr / min
- Cycle et rendre consommation : 50 L
- SoftMove
- Option FreshCare+
- Daily 30° / 40°
- Rapide
- Chrono 30°C
- Eco Coton
- Programme tous textiles
- Gros articles
- Jeans
- Sport
- Colours15°
- Bébé
- Option rapide
- Délicat
- Indicateurs d'avancement du programme
- Programme annulation
- Contrôle de la mousse
- Laine
- Start/Pause
- Coton
- Blanc
- Synthétiques
- Rinçage et essorage
- Essorage et égouttage
- Essorer
- Prélavage
- Programme de lavage à froid
- Classe de performance de lavage / essorage: A/C
- Indicateur de cycle



FWL61052W NA
859991547110



- Capacité lavage jusqu' à 6 kg
- Vitesse d'essorage maximale: 1000 tr / min
- Cycle et rendre consommation : 50 L
- SoftMove
- FreshCare+
- Daily 30° / 40° / mixed 40°C
- Rapide
- Chrono 30°C
- Eco Cotton
- Programme tous textiles
- Gros articles
- Jeans
- Sport
- Colours15°
- Bébé
- Option rapide
- Délicat
- Indicateurs d'avancement du programme
- Programme annulation
- Contrôle de la mousse
- Laine
- Start/Pause
- Coton
- Blanc
- Synthétiques
- Rinçage et essorage
- Essorage et égouttage
- Essorer
- Prélavage
- Programme de lavage à froid
- Classe de performance de lavage / essorage: A/C



FWL71052W NA
859991533690



- Capacité lavage jusqu' à 7 kg
- Vitesse d'essorage maximale: 1000 tr / min
- Cycle et rendre consommation : 52,5 L
- SoftMove
- FreshCare+
- Daily 30° / 40° / mixed 40°C
- Rapide
- Chrono 30°C
- Eco Cotton
- Programme tous textiles
- Gros articles
- Jeans
- Sport
- Colours15°
- Bébé
- Option rapide
- Délicat
- Indicateurs d'avancement du programme
- Programme annulation
- Contrôle de la mousse
- Laine
- Start/Pause
- Coton
- Blanc
- Synthétiques
- Rinçage et essorage
- Essorage et égouttage
- Essorer
- Prélavage
- Programme de lavage à froid
- Classe de performance de lavage / essorage: A/C



8003437043314

PRIX HT

PRIX TTC



8003437729379

PRIX HT

PRIX TTC



8003437728761

PRIX HT

PRIX TTC



FWG71253SB NA
859991536210



- Capacité de lavage: 7 kg
- Vitesse d'essorage maximale: 1200 tr / min
- Technologie 6TH Sense
- Cycle et rendre consommation: 52,5 L
- SoftftMove
- FreshCare +
- Indicateurs d'avancement du programme
- annulation du programme
- Contrôle de la mousse
- Démarrer Pause
- Mélange journalier 40 ° C
- rapide
- Chrono 30 ° C
- coton écologique
- Programme de tissus mélangés
- Programme spécial gros objets
- Jeans
- Sport
- Couleurs 15 °
- programme bébé
- option rapide
- délicat
- Propre +
- La laine
- coton
- Blanc
- synthétiques
- rincer et essorer
- égoutter et essorer



FWG71253W NA
859991536230



- Capacité de lavage: 7 kg
- Vitesse d'essorage maximale: 1200 tr / min
- Technologie 6TH Sense
- Cycle et rendre consommation: 52,5 L
- SoftftMove
- FreshCare +
- Indicateurs d'avancement du programme
- annulation du programme
- Contrôle de la mousse
- Démarrer Pause
- Mélange journalier 40 ° C
- rapide
- Chrono 30 ° C
- coton écologique
- Programme de tissus mélangés
- Programme spécial gros objets
- Jeans
- Sport
- Couleurs 15 °
- programme bébé
- option rapide
- délicat
- Propre +
- La laine
- coton
- Blanc
- synthétiques
- rincer et essorer
- égoutter et essorer



FWG81284SBS NA
859991534350



- Capacité de lavage: 7 kg
- Vitesse d'essorage maximale: 1200 tr / min
- Technologie 6TH Sense
- Cycle et rendre consommation: 52,5 L
- SoftftMove
- FreshCare +
- Indicateurs d'avancement du programme
- annulation du programme
- Contrôle de la mousse
- Démarrer Pause
- Mélange journalier 40 ° C
- rapide
- Chrono 30 ° C
- coton écologique
- Programme de tissus mélangés
- Programme spécial gros objets
- Jeans
- Sport
- Couleurs 15 °
- programme bébé
- option rapide
- délicat
- Propre +
- La laine
- coton
- Blanc
- synthétiques
- rincer et essorer
- égoutter et essorer



FWG81284W NA
859991534450



- Classe énergétique A+++
- Capacité lavage jusqu' à to 9 kg
- Vitesse d'essorage maximale: 1200 rpm
- Technologie 6TH SENSE : performances optimales et économies
- Cycle et rendre consommation : 57.5 L
- SoftMove
- Option FreshCare+
- Daily 30° / 40°
- Rapide
- Chrono 30°C
- Eco Coton
- Programme tous textiles
- Gros articles
- Jeans
- Sport
- Colours15°
- Bébé
- Option rapide
- Délicat
- Indicateurs d'avancement du programme
- Programme annulation
- Option Clean+
- Contrôle de la mousse
- Laine
- Start/Pause
- Coton
- Blanc
- Synthétiques
- Rinçage et essorage
- Essorage et égouttage
- Essorer
- Prélavage



8003437230127 PRIX HT
PRIX TTC



8003437728792 PRIX HT
PRIX TTC



8003437209833 PRIX HT
PRIX TTC



8003437209864 PRIX HT
PRIX TTC



FWG91284SBS NA
859991536830



- Classe énergétique A+++
- Capacité lavage jusqu' à to 9 kg
- Vitesse d'essorage maximale: 1200 rpm
- Technologie 6TH SENSE : performances optimales et économies
- Cycle et rendre consommation : 57.5 L
- SoftMove
- Option FreshCare+
- Daily 30° / 40°
- Rapide
- Chrono 30°C
- Eco Coton
- Programme tous textiles
- Gros articles
- Jeans
- Sport
- Colours15°
- Bébé
- Option rapide
- Délicat
- Indicateurs d'avancement du programme
- Programme annulation
- Option Clean+
- Contrôle de la mousse
- Laine
- Start/Pause
- Coton
- Blanc
- Synthétiques
- Rinçage et essorage
- Essorage et égouttage
- Essorer
- Prélavage



FWG91284W NA
859991534330



- Classe énergétique A+++
- Capacité de lavage: 9 kg
- Vitesse d'essorage maximale: 1200 tr / min
- Cycle et rendre consommation: 57,5 L
- Indicateurs d'avancement du programme
- Contrôle de la mousse
- rapide
- Chrono 30 ° C
- coton écologique
- Programme de tissus mélangés
- Programme spécial gros objets
- Jeans
- Sport
- Couleurs 15 °
- programme bébé
- option rapide
- délicat
- annulation du programme
- Propre +



BI WMWG 71484 FR
859991559350



- Classe A+++
- Capacité 7 kg
- Essorage progressif et variable de 0 à 1400 tr/min
- Technologie 6eme Sens
- SoftftMove
- FreshCare+
- PrecisionClean
- Quotidien 30°
- Quotidien 40°
- Quotidien mixte 40°C
- Rapid' 30'
- Chrono 30°C
- Coton Eco
- Programme tissus mixtes
- Programme spécial gros articles
- Jeans
- Sport

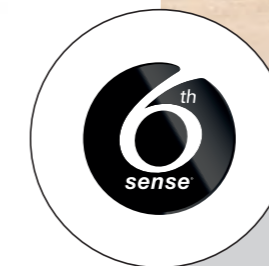
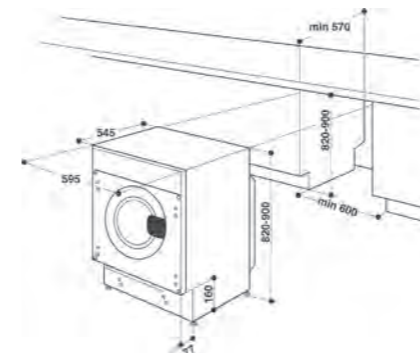

PRIX HT
PRIX TTC

8003437728846



PRIX HT
PRIX TTC

8003437728778



PRIX HT
PRIX TTC

8003437234644

52

LAVANTE SÉCHANTE





FWDG86148W FR
859991549920



- Classe A
- Capacité de séchage : 6 kg
- Essorage progressif et variable de 0 à 1400 tr/min
- Bruit de lavage 55 dB(A) / bruit de séchage 61 dB(A) / bruit d'essorage 81 dB(A)
- Technologie 6TH Sense
- Cycle et rendre consommation 100 L
- FreshCare+
- Départ différé 1-24h
- SoftMove
- Wash & Dry 45'
- Lavage & Séchage 90 min
- Programme chrono 30
- Coton Eco
- Couleurs 15°
- Délicat
- Indicateur de temps restant
- Commandes mécaniques
- Laine
- Rinçage et essorage
- Synthétiques
- Finition Blanc
- Classe de performance de lavage et séchage et essorage : A, B
- Moteur SenseInverter
- 14 programmes
- Classe de performance de séchage et essorage : B
- Commandes électroniques
- Indicateur de cycle
- Dimensions (HxLxP) : 850x595x540 mm
- Grand écran digital
- Capacité du tambour : 58 L



FWDG97168W FR
859991549660



- Classe A
- Capacité de séchage : 7 kg
- Essorage progressif et variable de 0 à 1600 tr/min
- Bruit de lavage 53 dB(A) / bruit de séchage 59 dB(A) / bruit d'essorage 83 dB(A)
- Technologie 6TH Sense
- Cycle et rendre consommation 95 L
- FreshCare+
- Départ différé 1-24h
- SoftMove
- Wash & Dry 45'
- Lavage & Séchage 90 min
- Programme chrono 30
- Coton Eco
- Couleurs 15°
- Délicat
- Indicateur de temps restant
- Commandes mécaniques
- Laine
- Rinçage et essorage
- Synthétiques
- Finition Blanc
- Classe de performance de lavage et séchage et essorage : A, A
- Moteur SenseInverter
- 14 programmes
- Classe de performance de séchage et essorage : A
- Commandes électroniques
- Indicateur de cycle
- Dimensions (HxLxP) : 850x595x605 mm
- Grand écran digital
- Capacité du tambour : 71 L



FWDD117168 SBS EX
859991550250



- Dimension du produit (HxLxP): 850x595x605 mm
- Capacité de lavage: 11 kg
- Capacité de séchage: 7 kg
- Vitesse d'essorage maximale: 1551 tr / min
- Bruit de lavage 53 dB (A) / bruit de séchage 59 dB (A) / bruit de rotation 83 dB (A)
- Cycle et rendre consommation 100 L
- Délai de démarrage 1-24h
- Indicateurs d'avancement du programme
- Classe de performance de lavage et d'essorage: A, A
- SenseInverter Motor
- Classe de performance d'essorage: A
- commandes électroniques
- indicateur de cycle
- 14 programmes du lavage
- laver et sécher 45 min
- laver et sécher 90 min
- Programme chrono 30
- coton écologique
- délicat
- coton
- La laine
- rincer et essorer
- synthétiques



8003437232657

PRIX HT

PRIX TTC



8003437232626

PRIX HT

PRIX TTC



8003437232718

PRIX HT

PRIX TTC



56

LAVE-VAISSELLE

Profitez de SupremeClean, la solution de nettoyage et de séchage ultime

La nouvelle technologie 6^{ème} sense détecte et surveille le niveau de salissure grâce aux capteurs intelligents et adapte les paramètres du cycle et les réglages du programme en conséquence. Les utilisateurs obtiendront toujours des plats parfaitement propres sans effort et avec jusqu'à 50% d'économie d'eau et de temps.¹

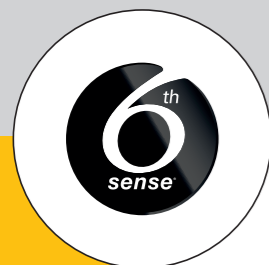

UNE IDÉE PRÉCISE DU NETTOYAGE

La technologie **PowerCleanPro** assure une vaisselle parfaitement propre sans pré-lavage, même avec des aliments brûlés. De plus, les nouveaux supports latéraux qui définissent la zone PowerClean offrent 30% d'espace supplémentaire pour une meilleure gestion de l'espace permettant de positionner les casseroles et poêles de toutes tailles de différentes manières pour un agencement de charge plus flexible et stable.²



¹ Basé sur des tests internes. Pourcentage calculé entre la consommation minimale et maximale d'eau et de temps du programme 6^{ème} sense.

² Basé sur des tests internes lorsque les pots et les plateaux sont chargés verticalement à l'arrière du panier inférieur. Statut Juillet 2015.

³ Résultat basé sur des tests comparant les performances du programme 1 heure des modèles comparables de la classe A+++ disponibles sur le marché à partir de janvier 2016. Les modèles en A++ ou moins peuvent avoir des résultats différents.



2 façons d'expérimenter la technologie 6ème sens

NETTOYEZ LES SALISSURES LES PLUS TENACES TOUT EN GAGNANT JUSQU'À 30% D'ESPACE SUPPLÉMENTAIRE¹

Les capteurs intelligents 6^{ème} sens détectent le niveau de salissure et adaptent les paramètres du cycle pour que la vaisselle soit toujours parfaitement nettoyée. Les pulvérisateurs à jet arrière puissants éliminent les saletés les plus tenaces des casseroles et poêles de toute taille sans avoir besoin de pré-lavage, de trempage ou de brossage à la main, ce qui permet aux utilisateurs de toujours obtenir des résultats de nettoyage exceptionnels.



La technologie PowerCleanPro assure une vaisselle parfaitement propre sans pré-lavage même avec des aliments brûlés. De plus, les nouveaux supports latéraux qui définissent la zone PowerClean offrent 30% d'espace supplémentaire pour une meilleure gestion de l'espace, ce qui permet de positionner les casseroles et poêles de différentes manières pour un agencement de charge plus flexible et stable². Une grande flexibilité de chargement est toujours assurée pour le lavage de la vaisselle ou des mélanges de pots de différentes tailles, permettant à nos utilisateurs d'obtenir la bonne combinaison à chaque fois.



MOINS D'EAU, MEILLEUR NETTOYAGE

Nettoyage parfait avec seulement six litres d'eau. Les nouveaux lave-vaisselle Whirlpool utilisent seulement six litres d'eau par cycle, ce qui donne des résultats de nettoyage toujours impeccables.³



TOUJOURS SÉCHAGE PARFAIT, MÊME AVEC DES ARTICLES EN PLASTIQUES

Les meilleurs résultats de séchage sont assurés pour tous les articles de cuisine, y compris ceux qui sont difficiles à sécher tels que les articles en plastique. Tous les plats seront toujours séchés, ne laissant même pas une seule goutte.



¹ Pourcentage calculé par rapport à l'espace de chargement sur les modèles de la même gamme Whirlpool sans la solution PowerClean

² Basé sur des tests internes avec des pots et des plateaux chargés verticalement à l'arrière du panier inférieur. Statut Juillet 2015

³ Sur les modèles sélectionnés.

⁴ Résultat basé sur des tests comparant les performances du programme 1 heure des modèles comparables de la classe A+++ disponibles sur le marché à partir de janvier 2016. Les modèles en

Une place pour chaque chose et chaque chose à sa place

Les nouveaux lave-vaisselles Whirlpool sont caractérisés par un design de pointe et des composants de haute qualité.

Ceci assure une plus grande force et ergonomie et offre également un grand espace intérieur flexible grâce au troisième support et au système de levage. Tous les modèles sont conçus pour permettre une interaction fluide avec le produit grâce à l'intuitif.



JUSQU'À 15 PARAMÈTRES D'EMPLACEMENT POUR L'ESPACE SUPPLÉMENTAIRE

Le nouveau lave-vaisselle Whirlpool peut accueillir jusqu'à 15 couverts grâce au troisième support modulaire qui assure une grande flexibilité à chaque combinaison de chargement.



Excellents résultats de lavage et jusqu'à 50% d'économies d'eau et de temps

Grâce à des capteurs intelligents, la technologie 6TH SENSE détecte la saleté de la vaisselle et ajuste les paramètres du cycle de lavage. Pour une vaisselle impeccable et jusqu'à 50% d'économies d'eau et de temps.

POWERCLEAN PRO

Puissance de nettoyage supplémentaire avec + 30% de jets d'eau plus puissants.

Puissance de nettoyage supplémentaire pour les saletés les plus tenaces. Les puissants jets d'eau à l'arrière garantissent d'excellentes performances de nettoyage. La technologie PowerClean Pro élimine la saleté la plus tenace des casseroles et des poêles pour d'excellents résultats de lavage, sans frotter ni laver à la main au préalable.



GESTION DE L'ESPACE OPTIMISÉE

Les porte-casseroles, situés dans la zone PowerClean, offrent une flexibilité pour placer des casseroles de différentes tailles, laissant 30% d'espace supplémentaire pour d'autres plats. De cette façon, vous trouverez toujours la combinaison de charge idéale.

NATURALDRY

Résultats de séchage maximum
Jusqu'à +70% de meilleurs résultats, -15% de consommation d'énergie

NaturalDry est un système d'ouverture de porte automatique qui sèche uniformément la vaisselle avec la puissance de l'air naturel.

Grâce à la commande automatique, la porte s'ouvre à la fin du programme lorsque la température dans la machine a été considérablement abaissée, permettant à l'air naturel d'entrer dans le lave-vaisselle et de sécher la vaisselle avec d'excellents résultats et de grandes économies d'énergie.



GLASS PROTECT

Un accessoire dans le panier inférieur ainsi qu'un programme spécial garantissent d'excellents résultats de lavage et de séchage des verres. L'accessoire est pliable et intégré dans le panier inférieur pour minimiser l'espace occupé et libérer 100% de l'espace lorsque vous n'avez pas besoin de l'accessoire.

WFO 3T233 P 6.5 X
859991576920



- Dimensions HxLxP: 850x600x590 mm
- Type d'installation: Autonome
- 6,5 L par cycle (1820 L par an)
- filtre Autoclean
- Délai de démarrage 1-24 h
- FlexiSpace
- panier supérieur réglable
- Panier à couverts
- 6ème capteur de sens
- contrôle électronique
- Consommation annuelle d'énergie: 266 kWh / an
- Classe énergétique A ++ et performances de séchage A
- indicateur de sel
- Indicateur lumineux d'aide au rinçage
- Indicateur de compte à rebours numérique
- 10 programmes
- Hygénique +
- Intensif 65°C
- pré-lavage
- Express
- Branchement eau chaude
- Eco 50 ° C
- Verre 45 ° C
- Turbo
- Auto nettoyant
- 50°C par jour



8003437239458

PRIX HT

PRIX TTC





WFC 3C26 P X
859991001800



- Type d'installation : Autonome
- 9.5 litres par cycle (2660 litres par an)
- PowerClean Pro
- PowerCleanPRO
- Filtre autoclean tout inox
- Départ différé digital 1-24 heures
- Silence
- FlexiSpace
- Panier supérieur réglable en hauteur
- Multizone
- Panier à couverts nomade
- Tablettes
- Intensif 65°C
- Prélavage
- Rapide
- Raccordement eau chaude
- Eco 50°C
- Fragile
- Quotidien 50°C
- Capteur 6th Sense
- Electronique affichage
- Consommation d'énergie annuelle : 266 kWh/an
- Sécurité totale anti-débordement et anti-fuite : Overflow
- Classe énergétique A++ et performance de séchage A
- Voyant du niveau de sel
- Voyant du niveau de liquide de rinçage
- Dimensions HxIxP : 850x600x590 mm
- Indicateur de décompte numérique
- Charnières à pivotement variable



WFC 3C26 P
859991017150



- Type d'installation : Autonome
- 9.5 litres par cycle (2660 litres par an)
- Filtre autoclean tout inox
- Départ différé digital 1-24 heures
- Silence
- FlexiSpace
- Panier supérieur réglable en hauteur
- Multizone
- Panier à couverts nomade
- Tablettes
- Intensif 65°C
- Prélavage
- Rapide
- Raccordement eau chaude
- Eco 50°C
- Fragile
- Quotidien 50°C
- Capteur 6th Sense
- Electronique affichage
- Consommation d'énergie annuelle : 266 kWh/an
- Sécurité totale anti-débordement et anti-fuite : Overflow
- Classe énergétique A++ et performance de séchage A
- Voyant du niveau de sel
- Voyant du niveau de liquide de rinçage
- Dimensions HxIxP : 850x600x590 mm
- Indicateur de décompte numérique
- 8 programmes
- Charnières à pivotement variable



WFE 2B19 X
859991004050

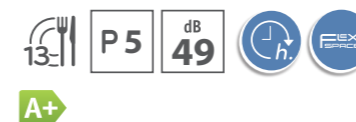

- Dimensions HxIxP : 850x600x590 mm
- Type d'installation : Autonome
- Niveau sonore: 49 dB(A)
- 12 litres par cycle (3360 litres par an)
- Filtre autoclean tout inox
- Départ différé digital 1-8 heures
- FlexiSpace
- Panier supérieur réglable en hauteur
- Panier à couverts nomade
- Raccordement eau chaude
- Electronique affichage
- Consommation d'énergie annuelle : 296 kWh/an
- Sécurité totale anti-débordement et anti-fuite Overflow
- Classe énergétique A+ et performance de séchage A
- Voyant du niveau de sel
- Voyant du niveau de liquide de rinçage
- Charnières à pivotement variable
- Panier supérieur : Basic WH/BK 0 fold, 2 flaps - no handle
- Panier inférieur : Basic WH/BK 0 fold, no handle
- 5 programmes
- Intensif 65°C
- Prélavage
- Rapide
- Eco 50°C



WFE 2B19
859991004060

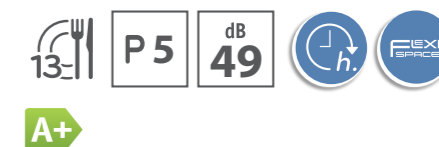

- Dimensions HxIxP : 850x600x590 mm
- Type d'installation : Autonome
- Niveau sonore: 49 dB(A)
- 12 litres par cycle (3360 litres par an)
- Filtre autoclean tout inox
- Départ différé digital 1-8 heures
- FlexiSpace
- Panier supérieur réglable en hauteur
- Panier à couverts nomade
- Raccordement eau chaude
- Electronique affichage
- Consommation d'énergie annuelle : 296 kWh/an
- Sécurité totale anti-débordement et anti-fuite Overflow
- Classe énergétique A+ et performance de séchage A
- Voyant du niveau de sel
- Voyant du niveau de liquide de rinçage
- Charnières à pivotement variable
- Panier supérieur : Basic WH/BK 0 fold, 2 flaps - no handle
- Panier inférieur : Basic WH/BK 0 fold, no handle
- 5 programmes
- Intensif 65°C
- Prélavage
- Rapide
- Eco 50°C



8003437203169 **PRIX HT**
PRIX TTC



8003437205033 **PRIX HT**
PRIX TTC



8003437203565 **PRIX HT**
PRIX TTC



8003437203572 **PRIX HT**
PRIX TTC



WSFE 2B19 X
859991004050



A+

- Type d'installation : Autonome
- 12 litres par cycle (3360 litres par an)
- Filtre autoclean tout inox
- Départ différé digital 1-8 heures
- FlexiSpace
- Panier supérieur réglable en hauteur
- Panier à couverts nomade
- Tablettes
- Intensif 65°C
- Prélavage
- Rapide
- Raccordement eau chaude
- Eco 50°C
- Electronique affichage
- Consommation d'énergie annuelle : 296 kWh/an
- Sécurité totale anti-débordement et anti-fuite : Overflow
- Classe énergétique A+ et performance de séchage A
- Voyant du niveau de sel
- Voyant du niveau de liquide de rinçage
- Dimensions HxIxP : 850x600x590 mm
- Charnières à pivotement variable
- Finition Blanc
- Panier supérieur : Basic WH/BK 0 fold, 2 flaps - no handle
- Panier inférieur : Basic WH/BK 0 fold, no handle
- Couleur tableau de bord : Blanc
- Longueur du câble d'alimentation électrique : 130 cm
- Intensité (A) : 10
- Valeur de connexion électrique : 1900 W
- Dimensions du produit emballé (HxIxP) : 910x625x675 mm



WSFE 2B19
859991552520



A+

- Type d'installation : Autonome
- 12 litres par cycle (3360 litres par an)
- Filtre autoclean tout inox
- Départ différé digital 1-8 heures
- FlexiSpace
- Panier supérieur réglable en hauteur
- Panier à couverts nomade
- Tablettes
- Intensif 65°C
- Prélavage
- Rapide
- Raccordement eau chaude
- Eco 50°C
- Electronique affichage
- Consommation d'énergie annuelle : 296 kWh/an
- Sécurité totale anti-débordement et anti-fuite : Overflow
- Classe énergétique A+ et performance de séchage A
- Voyant du niveau de sel
- Voyant du niveau de liquide de rinçage
- Dimensions HxIxP : 850x600x590 mm
- Charnières à pivotement variable
- Finition Blanc
- Panier supérieur : Basic WH/BK 0 fold, 2 flaps - no handle
- Panier inférieur : Basic WH/BK 0 fold, no handle
- Couleur tableau de bord : Blanc
- Longueur du câble d'alimentation électrique : 130 cm
- Intensité (A) : 10
- Valeur de connexion électrique : 1900 W
- Dimensions du produit emballé (HxIxP) : 910x625x675 mm



WBC 3C26 B
859991009130



A++

- Type d'installation : Intégrée
- Classe énergétique A++
- 14 couverts
- 6ème Sens
- Niveau sonore: 46 dB(A)
- 9,5 litres par cycle (2660 litres par an)
- Filtre autoclean tout inox
- Départ différé digital 1-24 heures
- Silence
- FlexiSpace
- Panier supérieur réglable en hauteur
- Panier à couverts nomade
- Tablettes
- Intensif 65°C
- Prélavage
- Rapide
- Raccordement eau chaude

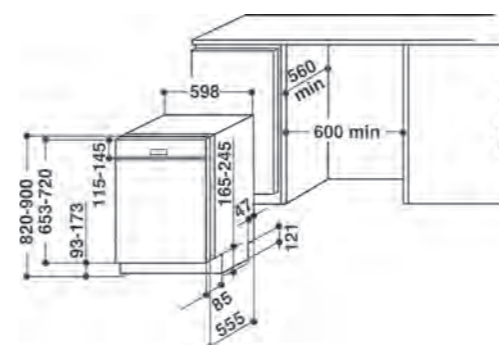

WIC 3C26
85999100956



A++

- Type d'installation: Intégré
- Classe énergétique A ++
- 14 couverts
- Technologie 6TH Sense
- Niveau sonore: 46 dB (A)
- 9,5 L par cycle (2660 L par an)
- filtre Autoclean
- Délai de démarrage 1-12 h
- silencieux
- FlexiSpace
- panier supérieur réglable
- Panier à couverts
- Tablette
- Intensif 65°C
- prélavage
- Express
- Branchement eau chaude

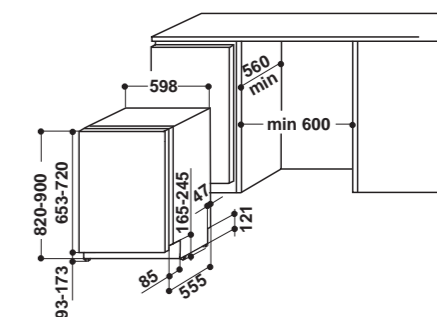

8003437203565

PRIX HT

PRIX TTC



8003437232978

PRIX HT

PRIX TTC



8003437204432

PRIX HT

PRIX TTC



8003437204487

PRIX HT

PRIX TTC



70

LES ENCASTRABLES

TRAITEMENT IXELIUM

Les fours Whirlpool comprennent iXelium, la surface de haute technologie brevetée qui ne perd jamais son éclat. La surface résistante aux rayures et facile à nettoyer reste brillante et inchangée au fil du temps.

RAILS TÉLESCOPIQUES

Les rails télescopiques sont conçus pour faciliter l'insertion et le retrait des accessoires. Les rails sont faciles à retirer et permettent de repositionner ou de déplacer sans difficulté les ramasse-gouttes et les grilles métalliques pour un contrôle parfait du processus de cuisson.



PORTES À FERMETURE DOUCE

Grâce au système SoftClosing +, il suffit d'appuyer légèrement sur la porte pour que la porte du four se ferme d'elle-même avec un mouvement silencieux et fluide.



PORTE INTÉRIEURE EN VERRE

Faite d'une surface en verre plate, la porte intérieure du four est lisse, plate et extrêmement facile à nettoyer.



OAS KN8V1 IX
12NC: 859991558460



- Energy class A+
- Cavity 71 L
- Cook3
- Defrost function
- Forced Air Fan Cooking
- Turbo Fan
- Grill
- Easy Clean Enamel Interior
- Turbo grill function
- Maxi cooking
- Rising
- Special functions
- Conventional Cooking
- «Push Push» knobs
- Door Glasses Number: 2
- Protuding handle
- Timer

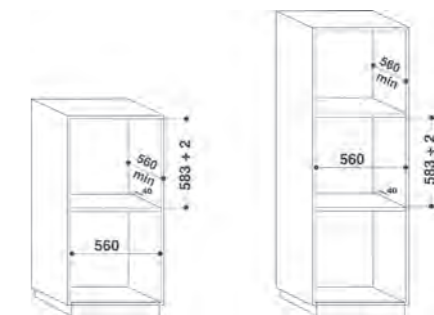

PRIX HT
PRIX TTC



AKP 742 IX
12NC: 857774201500



- SmartClean
- Energy class A
- Cavity 65 L
- Defrost function
- Forced Air Fan Cooking
- Turbo Fan
- Grill
- Easy Clean Enamel Interior
- Turbo grill function
- Pastry function
- Conventional Cooking
- Metal handle
- Door Glasses Number: 2
- Protuding handle
- Timer
- Grill 2500 W
- 1 Grid

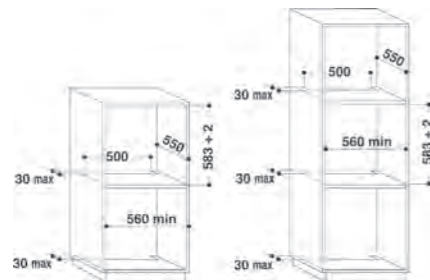

AKP 446/IX
12NC: 857744601500



- Energy class A
- Cavity 56 L
- Defrost function
- Grill
- Easy Clean Enamel Interior
- Turbo grill function
- Pastry function
- Conventional Cooking
- Metal handle
- Door Glasses Number: 2
- Protuding handle
- Timer
- Grill 1400 W
- 1 Grid
- 1 Tray
- Digital display (Invensys)
- Float Glass and N/A Bottom Front Trim

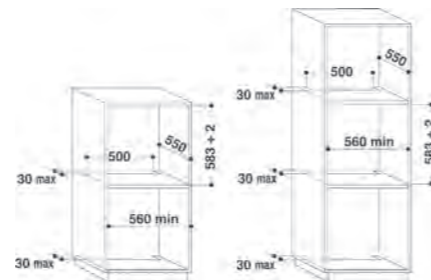

AKP 738 IX
12NC: 857773801500



- Nettoyage hydrolyse
- Classe énergétique A
- 65 litres
- Décongélation
- Gril
- Intérieur émaillé facile à nettoyer
- Turbo gril
- Pâtisseries fonction
- Convection naturelle
- Metal handle
- Porte tempérée 2 verres
- Protuding Handle
- Extinction minuterie
- Gril 1400 W
- 1 grille antibasculement
- 2 Plateaux
- Mechanic Programmer
- 5 programmes Smart Clean

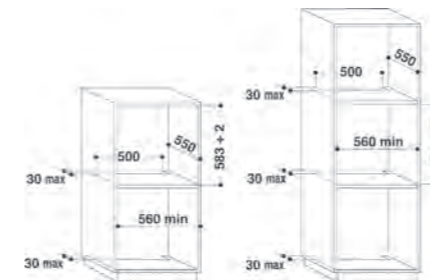

AKP 738 NB
12NC: 857773801520



- Nettoyage hydrolyse
- Classe énergétique A
- 65 litres
- Décongélation
- Gril
- Intérieur émaillé facile à nettoyer
- Turbo gril
- Pâtisseries fonction
- Convection naturelle
- Metal handle
- Porte tempérée 2 verres
- Protuding Handle
- Extinction minuterie
- Gril 1400 W
- 1 grille antibasculement
- 2 Plateaux
- Mechanic Programmer
- 5 programmes Smart Clean

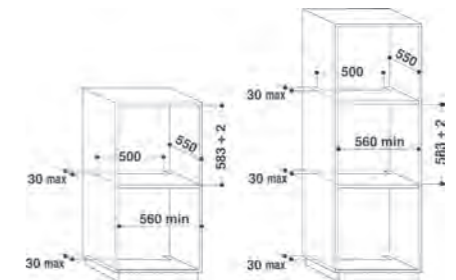

PRIX HT
PRIX TTC



PRIX HT
PRIX TTC



PRIX HT
PRIX TTC



PRIX HT
PRIX TTC

Tables de cuisson résistantes

Les tables de cuisson en acier inoxydable Whirlpool sont dotées du revêtement iXelium unique créé avec la nanotechnologie avancée; elles sont donc quinze fois plus résistantes aux rayures et six fois plus résistantes à la corrosion qu'une table de cuisson traditionnelle. Le revêtement exclusif iXelium signifie également que les plaques de cuisson sont plus faciles à nettoyer et ne jaunissent pas avec le temps lorsqu'elles sont exposées à des températures élevées. En veillant à ce que les surfaces ne perdent pas leur éclat, iXelium garantit la brillance et la beauté pour les années à venir.



TESTS DE LABORATOIRE

RÉSISTANCE À LA RAYURE

Lorsque les échantillons sont rayés avec une dureté de crayon de plus en plus élevée (de 5 à 9 heures), la résistance à la rayure de la plaque iXelium est 15 fois supérieure à celle d'une plaque de cuisson traditionnelle en acier inoxydable.

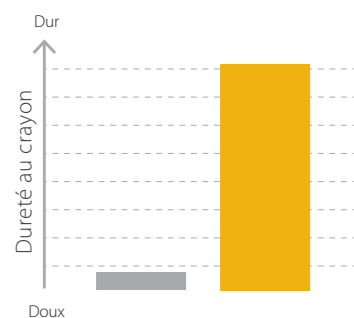

■ Acier traditionnel ■ Acier iXelium

RÉSISTANCE AUX HAUTES TEMPÉRATURES (JAUNISSEMENT)

Même après une exposition d'une heure à une température de 315°C, les tables de cuisson Whirlpool iXelium résistent au jaunissement six fois mieux qu'une plaque de cuisson en acier traditionnelle.

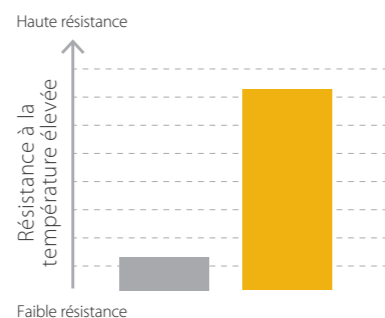

RÉSISTANCE À LA CORROSION

Dans un laboratoire d'essais avec une atmosphère humide et une concentration très élevée en solution saline, la résistance à la corrosion est six fois supérieure à celle d'une table de cuisson en acier inoxydable traditionnelle.

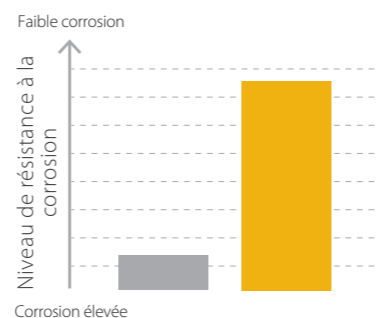

AKM 260/IX/01 / AKM 260/NB
12NC: 857126038700
12NC: 857126029720



- Supports de casserole émaillés
- Thermocouple : sécurité coupe-gaz en cas d'extinction de la flamme
- boutons Noir
- 2 Rectangular N.3 Rod iron grilles
- Latérale commandes
- Contrôle mécanique par manettes
- Type d'allumage: allumage électronique d'une main
- 4Bruleurs
- Câble d'alimentation fourni
- Dimensions HxLxP : 30x550x475 mm

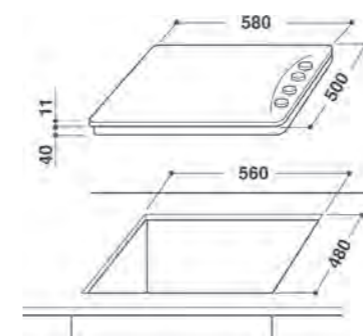

 **PRIX HT**
8003437332937 **PRIX TTC**

 **PRIX HT**
8003437933158 **PRIX TTC**



AKR 353/IX
12NC: 857835338700



- Supports de casserole en fonte
- Dispositif de sécurité électromagnétique pour chaque brûleur
- Boutons peints en argent
- 2 grilles en fonte rectangulaires (design de cuisine)
- contrôles avant
- plaque de cuisson de 60 cm
- contrôle mécanique
- Type d'allumage: allumage électronique d'une main
- 4 brûleurs
- 4 brûleurs: 1 brûleur Semirapid 1750 W, 1 Semirapid 1750 Brûleur W, 1 brûleur Power 3500 W et 1 Brûleur auxiliaire de 1000 W.
- Cordon d'alimentation inclus
- Dimensions HxLxP: 40x580x510 mm
- Dimensions de la niche HxLxP: 50x562x480 mm
- Tension: 230 V
- Estimation de connexion de gaz: 8000 W

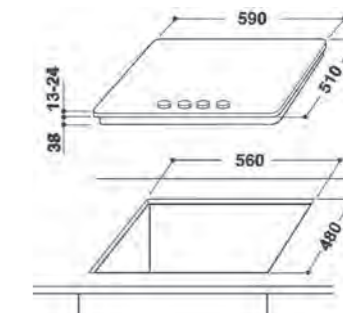

 **PRIX HT**
8003437933165 **PRIX TTC**



GMA 6422/IX
12NC: 859990965180



- Supports de casserole en fonte
- Dispositif de sécurité électromagnétique pour chaque brûleur
- Boutons peints en argent
- 2 grilles Fusion Aphrodite 2 en fonte
- contrôles avant
- plaque de cuisson de 60 cm
- contrôle mécanique
- Type d'allumage: allumage électronique d'une main
- 4 brûleurs
- 4 brûleurs: 1 brûleur Power de 3500 W, 1 semi-rapide Brûleur 1650 W, 1 brûleur Semirapid 1650 W et 1 Brûleur auxiliaire de 1000 W.
- Cordon d'alimentation inclus
- Dimensions HxLxP: 41x590x510 mm
- Dimensions de la niche HxLxP: 38x560x480 mm
- Tension: 220-240 V
- Estimation de connexion de gaz: 8000 W

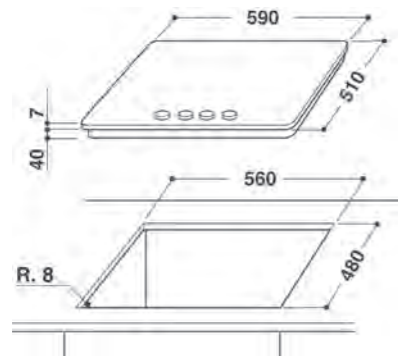

GMA 6422/IXL
12NC: 859991030060



- Supports de casserole en fonte
- Dispositif de sécurité électromagnétique pour chaque brûleur
- Boutons peints en argent
- 2 grilles Fusion Aphrodite 2 en fonte
- contrôles avant
- plaque de cuisson de 60 cm
- contrôle mécanique
- Type d'allumage: allumage électronique d'une main
- Table de cuisson de finition Inox iXelium
- 4 brûleurs
- 4 brûleurs: 1 brûleur Power de 3500 W, 1 semi-rapide Brûleur 1650 W, 1 brûleur Semirapid 1650 W et 1 Brûleur auxiliaire de 1000 W.
- Cordon d'alimentation inclus
- Dimensions HxLxP: 41x590x510 mm
- Dimensions de la niche HxLxP: 38x560x480 mm

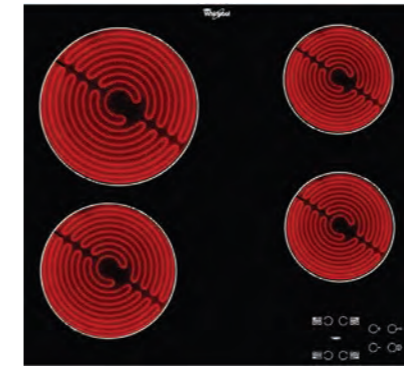
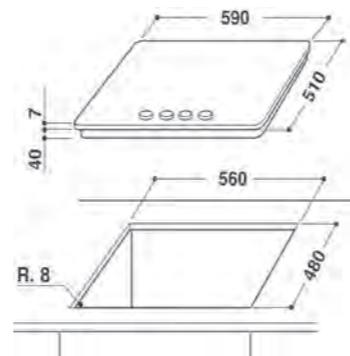

AKT 8090/NE
12NC: 859990964280



- Indicateur de chaleur résiduelle
- Sécurité enfants - Touche de verrouillage des commandes
- Touche marche/arrêt
- Largeur : 60 cm
- 1 minuterie programmable sur chaque foyer
- %Z_BOOSTER_MAX_POWER4% W Booster
- Noir plaque de cuisson en verre
- 4 Zones de cuisson radiant
- 4 Plaque sur indicateur
- Témoin lumineux de mise sous tension
- 4 Zones de cuisson : 1 Radiant 1700 W, 1 Radiant 2100 W, 1 Radiant 1200 W, et 1 Radiant 1200 W
- Biseau total
- Dimensions HxLxP : 46x580x510 mm
- Dimensions Niche HxLxP : 42x560x490 mm

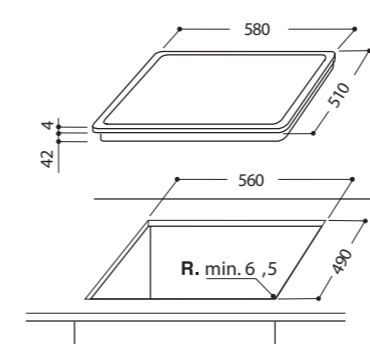

AKT 5000/NB
12NC: 859990965460



- Supports de casserole en fonte
- Thermocouple : sécurité coupe-gaz en cas d'extinction de la flamme
- boutons WH Black
- 4 Twin fonte grilles
- Front commandes
- Largeur : 75 cm
- Contrôle mécanique par manettes
- Type d'allumage: allumage électronique d'une main
- 4 Brûleurs
- 4 brûleurs : 1 brûleur Quatre couronnes de 3500 W, 1 brûleur Semi rapide de 1650 W, 1 brûleur Semi rapide de 1650 W et 1 brûleur Auxiliaire de 1000 W.
- Câble d'alimentation fourni
- Dimensions HxLxP : 80x730x510 mm
- Dimensions Niche HxLxP : 41x560x490 mm

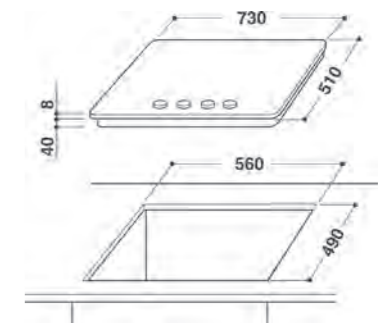

PRIX HT
PRIX TTC

8003437829376



PRIX HT
PRIX TTC

8003437829406



PRIX HT
PRIX TTC

8003437829543



PRIX HT
PRIX TTC

8003437830617



GMA 7522/IX
12NC: 859991030160



- Supports de casseroles en fonte
- Dispositif de sécurité électromagnétique pour chaque brûleur
- Boutons peints en argent
- 3 grilles Fusion Aphrodite 2 en fonte
- contrôles avant
- plaque de cuisson de 75 cm
- contrôle mécanique
- Type d'allumage: allumage électronique d'une main
- 5 brûleurs
- 5 brûleurs: 1 brûleur Semirapid 1650 W, 1 Rapid 3000 W brûleur, 1 brûleur Semirapid 1650 W, 1 auxiliaire 1000 W brûleur et 1 brûleur Power 3700 W.
- Cordon d'alimentation inclus
- Dimensions HxLxP: 41x730x510 mm
- Dimensions de la niche HxLxP: 38x560x480 mm
- Tension: 230 V
- Estimation de connexion de gaz: 11000 W

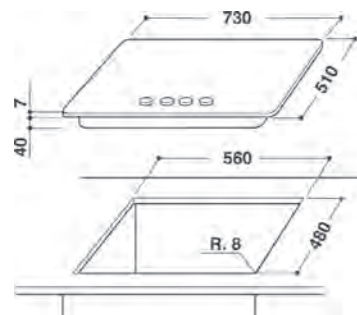

GMA 7522/IXL
12NC: 859990965400



- Supports de casseroles en fonte
- Dispositif de sécurité électromagnétique pour chaque brûleur
- Boutons peints en argent
- 3 grilles Fusion Aphrodite 2 en fonte
- contrôles avant
- plaque de cuisson de 75 cm
- contrôle mécanique
- Type d'allumage: allumage électronique d'une main
- Table de cuisson de finition Inox iXelium
- 5 brûleurs
- 5 brûleurs: 1 brûleur Semi rapid 1650 W, 1 Rapid 3000 W brûleur, 1 brûleur Semirapid 1650 W, 1 auxiliaire 1000 W brûleur, et 1 brûleur Puissance 3 800 W.
- Cordon d'alimentation inclus
- Dimensions HxLxP: 41x730x510 mm
- Dimensions de la niche HxLxP: 38x560x480 mm

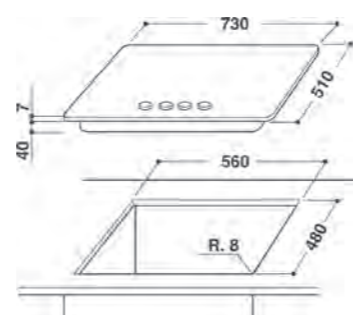

GMA 9522/IX
12NC: 859991031820



- Supports de casseroles en fonte
- Dispositif de sécurité électromagnétique pour chaque brûleur
- Boutons peints en argent
- 3 grilles Fusion Aphrodite 2 en fonte
- contrôles avant
- plaque de cuisson de 90 cm
- contrôle mécanique
- Type d'allumage: allumage électronique d'une main
- 5 brûleurs
- 5 brûleurs: 1 brûleur Power de 4000 W, 1 semi-rapide Brûleur 1650 W, 1 brûleur Semirapid 3000 W, 1 Rapid Brûleur 1000 W et 1 brûleur auxiliaire 1650 W.
- Cordon d'alimentation inclus
- Dimensions HxLxP: 41x860x510 mm
- Dimensions de la niche HxLxP: 41x840x490 mm
- Tension: 220-240 V
- Puissance de raccordement au gaz: 11300 W

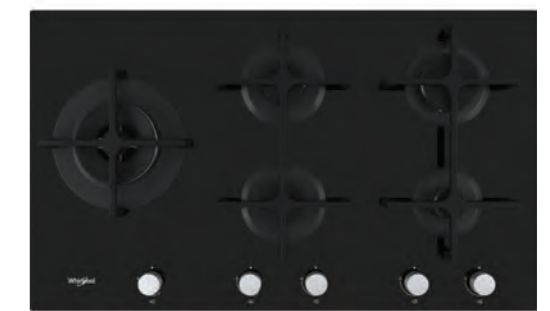
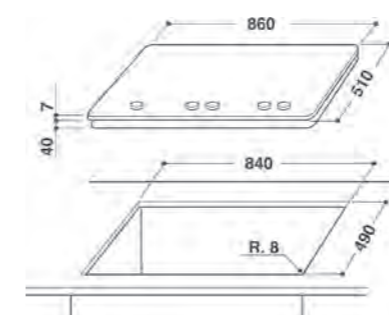

GOA 9523/NB
12NC: 859990965580



- Supports de casseroles en fonte
- Dispositif de sécurité électromagnétique pour chaque brûleur
- Boutons d'argent
- contrôles avant
- plaque de cuisson de 90 cm
- contrôle mécanique
- Type d'allumage: allumage électronique d'une main
- 5 brûleurs
- épandeurs d'argent
- 5 brûleurs: 1 brûleur Power brûleur 4800 W, 1 Semi-rapid Brûleur 1750 W, 1 brûleur Rapid 3000 W, 1 auxiliaire 1000 Brûleur W et 1 brûleur Semi-rapid 1750 W.

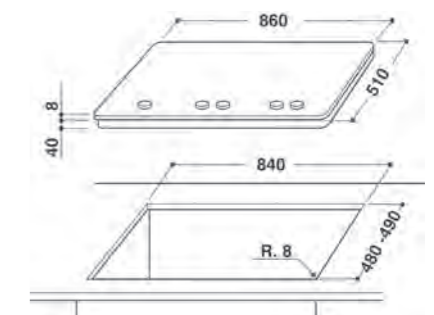

PRIX HT
PRIX TTC

8003437828171



PRIX HT
PRIX TTC

8003437828249



PRIX HT
PRIX TTC

8003437829123



PRIX HT
PRIX TTC

8003437830846



GOR 615/NB
12NC: 859991590520



- Supports de casseroles en fonte
- Sécurité thermocouple : interrompt l'arrivée du gaz lorsque la flamme s'éteint
- Boutons Noir
- Commande Front
- Plaque de cuisson 60 cm
- Commande mécanique
- Type d'allumage: allumage électronique d'une main
- 4 brûleurs
- 4 brûleurs: 1 brûleur Rapide 3000 W, 1 brûleur Semirapide 1650 W, 1 brûleur Semi-rapide 1650 W, 1 brûleur Auxiliaire 1000 W
- Cordon d'alimentation inclus
- Dimensions (HxLxP): 49x590x510 mm
- Dimensions de la niche HxLxP: 41x560x490 mm
- Tension: 220-240 V
- Niveau de connexion de gaz: 7300 W

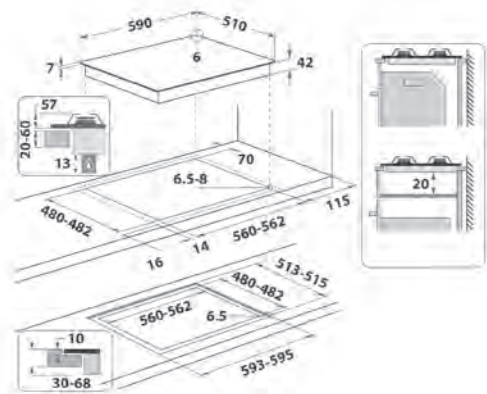

8003437605161

PRIX HT

PRIX TTC





82

LES HOTTES



WSLK 65 AS X
12NC: 857847796000



- Niveau sonore maximum 67 dBA
- Niveau sonore (min. - max.): 48-67 dBA
- Débit d'air (min. - max.): 95 208 m³ / h
- Taux d'extraction maximal: 208 (m³ / h)
- Classe énergétique D
- Taux d'extraction / recirculation 240/65 m³ / h
- 3 réglages de vitesse
- 1 lampe halogène de 28 W
- 1 moteur de 115 W
- Curseur mécanique
- 1 filtre synthétique non lavable
- Classe d'efficacité du filtrage des graisses: B
- Classe d'efficacité lumineuse: G
- Classe d'efficacité dynamique des fluides: F
- Mode de fonctionnement: extraction de l'air, recyclage de l'air
- Finition Inox
- 1 moteur

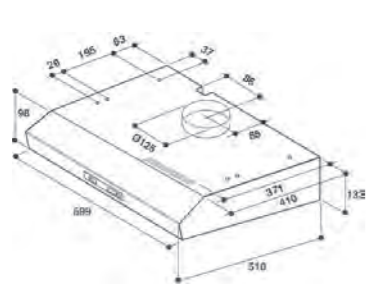

AKR 934 IX
12NC: 857893401070



- Débit d'air maximum 336 m³/h
- Classe E
- 3 vitesses d'aspiration
- Filtre à odeur
- 2 éclairage à Halogènes, de 56 W
- 1 x 160 Moteur W
- Mécanisme Coulisseau
- 3 Aluminium résistant au lave-vaisselle filtres
- Classe d'efficacité de filtration de la graisse : B
- Classe d'efficacité d'éclairage : G
- Classe d'efficacité dynamique des fluides : E
- Utilisation en évacuation ou en recyclage
- Finition Inox
- Moteur 1
- Alimentation moteur : 160 W

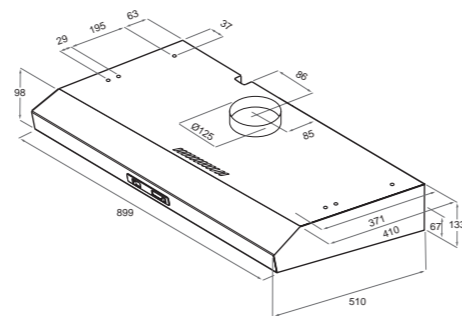

AKR 754/1 UK IX
12NC: 857875415000



- Niveau sonore maximum 65 dBA
- Niveau sonore (min. - max.): 57-65 dBA
- Débit d'air (min. - max.): 302, 428 m³ / h
- Taux d'extraction maximal: 428 (m³ / h)
- Taux d'extraction / recirculation 432/155 m³ / h
- 2 lampes LED, 6 W
- 1 moteur de 140 W
- boutons mécaniques
- 3 filtres en aluminium lavables
- Classe d'efficacité du filtrage des graisses: C
- Classe d'efficacité lumineuse: D
- Classe d'efficacité dynamique des fluides: E
- Mode de fonctionnement: extraction de l'air, recyclage de l'air
- Finition Inox
- 1 moteur
- Puissance moteur: 140 W

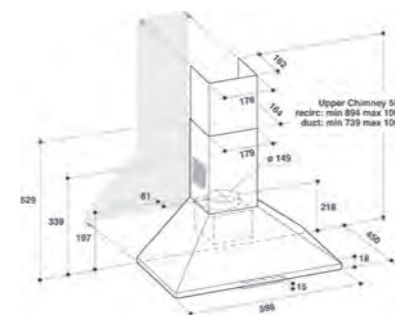

AKR 945 IX
12NC: 857894580000



- Niveau sonore maximum 61 dBA
- Niveau sonore (min. - max.): 45-61 dBA
- Débit d'air (min. - max.): 185, 368 m³ / h
- Taux d'extraction maximal: 368 (m³ / h)
- Classe énergétique E
- 3 réglages de vitesse
- contrôles intégrés Filtre d'odeur
- 2 lampes halogènes de 56 W
- 1 moteur de 120 W
- Curseur mécanique
- 3 filtres en aluminium lavables
- Classe d'efficacité du filtrage des graisses: C
- Classe d'efficacité lumineuse: G
- Classe d'efficacité dynamique des fluides: F
- Mode de fonctionnement: extraction de l'air, recyclage de l'air
- Finition Inox

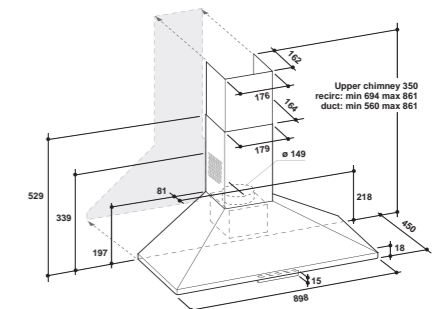

8003437206900

PRIX HT

PRIX TTC



8003437957796

PRIX HT

PRIX TTC



8003437205798

PRIX HT

PRIX TTC



8003437986291

PRIX HT

PRIX TTC



WHFG 64 F LM X
12NC: 859991550010



- Niveau sonore maxi 71 dB(A)
- Niveau sonore (min. - max.): 52-71 dBA
- Débit d'air (min. - max.): 314, 630 m3/h
- Débit d'air maximum 630 m3/h
- Mécanique Touches
- 1 Aluminium résistant au lave-vaisselle filtre
- Inox et verre
- Classe d'efficacité de filtration de la graisse : C
- Classe d'efficacité d'éclairage : A
- Classe d'efficacité dynamique des fluides : B
- Utilisation en évacuation ou en recyclage
- Finition Inox

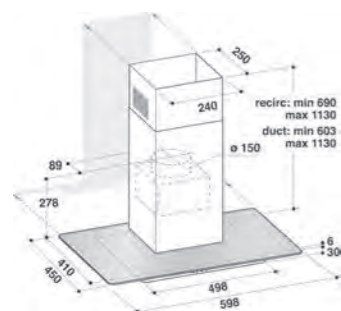

PRIX HT
PRIX TTC

8003437233500



WHFG 94 F LM X
12NC: 859991550020



- Niveau sonore maxi 71 dB(A)
- Niveau sonore (min. - max.): 52-71 dBA
- Débit d'air (min. - max.): 314, 630 m3/h
- Débit d'air maximum 630 m3/h
- 1 x 250 Moteur W
- Mécanique Touches
- 3 Aluminium résistant au lave-vaisselle filtres
- Classe d'efficacité de filtration de la graisse : C
- Classe d'efficacité d'éclairage : A
- Classe d'efficacité dynamique des fluides : B
- Utilisation en évacuation ou en recyclage
- Finition Inox
- Moteur 1

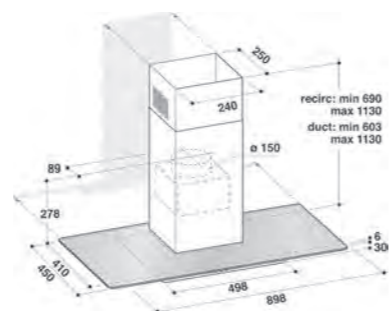

PRIX HT
PRIX TTC

8003437233494



AKR 558/3 IX
12NC: 859991550670



- Niveau sonore maxi 65 dB(A)
- Niveau sonore (min. - max.): 57-65 dBA
- Débit d'air (min. - max.): 302, 428 m3/h
- Débit d'air maximum 428 m3/h
- Vitesse d'extraction/recirculation 430 / 155 m3/h
- Mécanique Touches
- 3 Aluminium résistant au lave-vaisselle filtres
- Classe d'efficacité de filtration de la graisse : C
- Classe d'efficacité d'éclairage : D
- Classe d'efficacité dynamique des fluides : E
- Utilisation en évacuation ou en recyclage
- Finition Inox

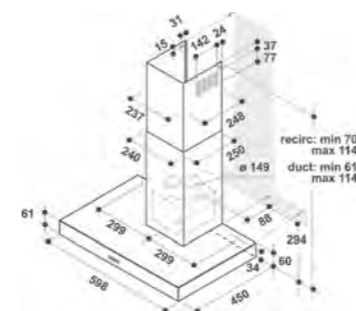

PRIX HT
PRIX TTC

8003437233227



WHBS 95 LM X
12NC: 859991566130



- Niveau sonore maximum 65 dBA
- Niveau sonore (min. - max.): 57-65 dBA
- Débit d'air (min. - max.): 302, 428 m3 / h
- Taux d'extraction maximal: 428 (m3 / h)
- Classe énergétique D
- Taux d'extraction / recirculation 432/155 m3 / h
- 2 lampes LED, 6 W
- 1 moteur de 140 W
- boutons mécaniques
- 3 filtres en aluminium lavables
- Classe d'efficacité du filtrage des graisses: C
- Classe d'efficacité lumineuse: D
- Classe d'efficacité dynamique des fluides: E
- Mode de fonctionnement: extraction de l'air, recyclage de l'air
- Finition Inox
- 1 moteur
- Puissance moteur: 140 W

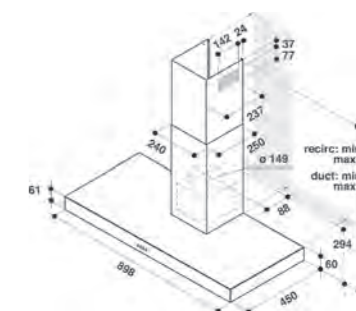

PRIX HT
PRIX TTC

8003437236341



AKR 689 NB
12NC: 859991550670



- Niveau sonore maxi 67 dB(A)
- Niveau sonore (min. - max.): 60-67 dBA
- Débit d'air (min. - max.): 265, 355 m3/h
- Débit d'air maximum 355 m3/h
- Classe D
- 3 vitesses d'aspiration
- Bandeau de commandes intégré
- Filtre à odeur
- 2 éclairage à Halogènes, de 6 W
- 1 x 140 Moteur W
- Mécanique Coulisseau
- 2 Aluminium résistant au lave-vaisselle filtres
- Classe d'efficacité de filtration de la graisse : D
- Classe d'efficacité d'éclairage : C
- Classe d'efficacité dynamique des fluides : E
- Utilisation en évacuation ou en recyclage
- Finition Noir

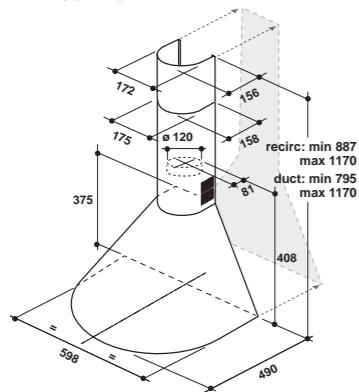

8003437233227

PRIX HT

PRIX TTC



82

WPRO



Des résultats professionnels Au quotidien

Notre raison d'être

Wpro propose une large gamme d'**accessoires dédiés**, de **consommables** et de **produits d'entretien** offrant des résultats professionnels. Universelle, la marque Wpro s'adapte à **toutes les marques d'appareils électroménagers** et offre des solutions pratiques et innovantes pour **installer, utiliser et prendre soin** de vos appareils. manières pour un agencement de charge plus flexible et stable.



Wpro

Wpro est la seule marque qui propose des accessoires spécialement conçus pour apporter des résultats professionnels et adaptables à toutes les marques d'appareils électroménagers.

Tout notre SAVoir-faire à votre disposition

CDCD met à votre disposition une plateforme SAV vous permettant d'effectuer le suivi en ligne de la réparation de votre appareil



NOS ENGAGEMENTS

Derrière la fiabilité des produits Whirlpool, il y a le service après vente qui vous garantit :

- Intervention en temps réel
- Interventions effectuées par des techniciens experts
- Disponibilité des pièces de rechange d'origine
- Une réparation efficace
- Une couverture nationale à travers des techniciens mobiles sur tout le territoire
- Disponibilité d'intervention (24H)

24H*
TUNIS - SOUSSE - SFAX

48H*
DANS LES AUTRES
RÉGIONS

APPEL GRATUIT
N° Vert 80 100 003

CONTACTEZ NOUS :

LUNDI À VENDREDI < 8H30 À 16H30
SAMEDI < 8H30 À 12H00

(*)Indicateur fixé 2016 - 2017

Découvrez notre univers www.cdcd.com.tn

Chez Whirlpool, nous prenons le temps de vous écouter, de répondre à vos questions et de vous conseiller. Notre service consommateurs vous accompagne au quotidien pour toujours mieux vous satisfaire.



Internet



Réseaux sociaux



• EES (Société SAV Whirlpool Tunisie)
ZI Borj Ghorbel - Ben Arous
• Tél. : +216 79 307 337 / +216 79 309188
• Fax : +216 79 309 184

ISO 9001
BUREAU VERITAS
Certification



Il est temps d'acheter un nouvel appareil ?

Notre guide d'achat en ligne est une solution rapide et efficace pour faire le bon choix sans bouger de chez soi !

Nos produits

Accédez en un clic à tous nos produits et découvrez les en détail en sélectionnant vous-mêmes les tableaux comparatifs qui vous permettront d'opter pour votre produit idéal. Tous ça à travers notre site web :

www.cdcd.com.tn

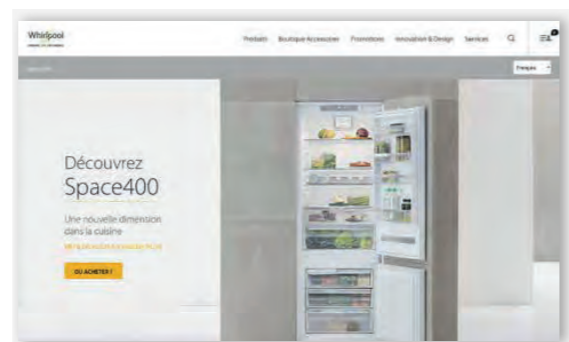

Où acheter votre produit Whirlpool ?

Retrouvez le revendeur le plus proche de vous et passer votre commande par un simple sur notre application

www.whirlpooltunisie.com



Vous avez des questions ?

Besoin d'assistance pour faire votre choix, contactez gratuitement notre service client

APPEL GRATUIT CONTACTEZ NOUS :
N° Vert 80 100 003

ISO 9001

BUREAU VERITAS
Certification



POSE LIBRE LEXIQUE

FROID



FRESH CONTROL

La technologie intelligente Fresh Control permet de conserver les aliments frais plus longtemps(1), quelle que soit la zone du réfrigérateur dans laquelle ils sont placés. Comment ? En maintenant une température et un degré d'humidité compris entre 70 et 85%, en toutes circonstances. Les aliments gardent ainsi leur fraîcheur, leurs qualités nutritionnelles, leurs couleurs et leur aspect originels, comme au premier jour, beaucoup plus longtemps.

100% SANS CFC & HFC

Conformément à la politique environnementale de Whirlpool, tous nos réfrigérateurs sont totalement sans CFC et HFC.

AFFICHAGE DE LA TEMPÉRATURE

Un écran affiche le niveau de température sélectionné dans le réfrigérateur et le congélateur.

AIR BRASSÉ

Un ventilateur assure la circulation de l'air et l'homogénéité de la température dans la cavité pour une meilleure conservation des aliments.

ALARME PORTE OUVERTE

Une alarme visuelle vous avertit lorsque la température remonte au-dessus de -8°C dans le congélateur après une coupure de courant ou lorsque la porte est restée ouverte trop longtemps.

CHARNIÈRES SANS DÉBORD

Les charnières sans débord garantissent une intégration parfaite et un angle d'ouverture optimal permettant une totale liberté de manipulation des tiroirs.

CLAYETTE PORTE-BOUTEILLES

Une clayette en inox spécialement conçue pour stocker les bouteilles. Cette clayette peut être insérée à la place d'une clayette en verre.

COMPARTIMENT ACTIVO°

Contrôlé de manière indépendante, le compartiment Activo° s'active d'une simple pression et assure le maintien d'une température proche de 0°C. Grâce à un système de ventilation innovant, la température et le taux d'humidité sont maintenus à leur niveau idéal afin de conserver les viandes et poissons plus longtemps sans détérioration de leurs qualités nutritionnelles et sensorielles.

COMPARTIMENT CRÈMERIE

Un compartiment dédié pour conserver les denrées telles que le beurre et la crème, permettant une meilleure conservation et évitant les transferts d'odeurs.

Eclairage LED PREMIUM

Le nouvel éclairage LED PREMIUM est 2 fois plus lumineux qu'un éclairage traditionnel et consomme 4 fois

moins d'énergie qu'une ampoule classique.

FILTRE ANTIBACTÉRIEN MICROBAN®

Le filtre 2 en 1 antibactérien et anti-odeurs Microban® se compose de charbon actif qui élimine les odeurs désagréables telles que l'ail, le poisson ou le fromage jusqu'à 90% après 3 heures². Fonctionne dans les réfrigérateurs statiques et dynamiques. Un indicateur de remplacement Timestrip® est fourni pour signifier quand remplacer le filtre antibactérien. Efficace pendant 6 mois.

FILTRE À EAU

Grâce à ce filtre, le distributeur d'eau fournit une eau filtrée, pure et sans odeur. Le filtre doit être renouvelé tous les 6 mois.

FONCTION ECONIGHT

La fonction EcoNight optimise les consommations énergétiques de votre réfrigérateur en démarrant les cycles de dégivrage la nuit pendant les heures creuses.

FONCTION VACANCES

Cette fonction permet de réduire la consommation d'énergie de votre réfrigérateur de 30% sans avoir à le vider ou à l'éteindre lorsque vous partez en vacances. La température est légèrement augmentée dans la partie réfrigérateur et maintenue à son niveau habituel dans le congélateur.

FREEZE CONTROL

Préservation optimale des aliments congelés : réduction de la

décoloration jusqu'à 50%(3)

GRANDS BALCONNETS

Les grands balconnets permettent d'accueillir les bouteilles et les briques de 2 litres, sans compromis sur la taille du bac à légumes. Ils disposent d'un séparateur très pratique pour ranger des éléments de taille plus réduite.

LESSFROST

Un système astucieux qui réduit la formation de givre et la concentre sur les parois du congélateur. Les dégivrages sont moins fréquents, plus simples et plus rapides à réaliser.

NOFROST(4)

Finie la corvée de dégivrage : la technologie NoFrost empêche la formation de givre dans votre congélateur. Les glaçons ne s'agglomèrent plus et les étiquettes de vos surgelés restent lisibles.

ROULETTES

Des roulettes facilitent le déplacement des congélateurs horizontaux et des climatiseurs mobiles.

SÉCURITÉ ENFANTS

Cette fonctionnalité permet de verrouiller le bandeau de commandes et d'éviter ainsi que les paramètres soient modifiés par des enfants ou lors du nettoyage de l'appareil.

SÉCURITÉ TIROIRS ET CLAYETTES

rétenion qui évite qu'ils ne tombent lorsqu'ils sont tirés au maximum.

SERRURE

La poignée des congélateurs horizontaux est dotée d'une serrure de sécurité pour en verrouiller l'accès.

SHOCK FREEZE

Issue du froid professionnel, la technologie Shock Freezing permet de congeler à coeur 3 fois plus rapidement que dans un congélateur standard afin de préserver les propriétés nutritionnelles des aliments.

STOP FROST

Éliminez le givre en moins d'une minute et sans aucun effort ! Le givre se concentre sur une grille amovible, qu'il suffit de passer sous l'eau pour en éliminer toute trace.

SUPER ISOLÉ

Une isolation renforcée pour une meilleure conservation de vos aliments en cas de coupure de courant.

SUPREME NOFROST

2 systèmes Total NoFrost, un dans le réfrigérateur, un dans le congélateur, garantissent des conditions idéales de préservation, sans aucun givre.

LAVE-VAISSELLE



6 LITRES

Le lave-vaisselle 6 litres offre d'excellentes performances de lavage et une très faible consommation d'eau. Grâce à un système ultraperformant de gestion de l'eau utilisée (recyclage et pression), il ne consomme que 6 litres d'eau par cycle pour 13 couverts avec le programme normatif Eco 50°C.

6^{ÈME} SENS

Grâce à ses capteurs, le 6^{ème}Sens analyse le degré de salissures liquides et solides et adapte automatiquement la durée du cycle, la température mais aussi la quantité d'eau nécessaire. Vous économisez ainsi jusqu'à 50%* d'électricité, d'eau et de temps.

DÉPART DIFFÉRÉ

L'option départ différé offre la possibilité de programmer le lave-vaisselle pour qu'il démarre à l'heure de votre choix. Pratique pour bénéficier des tarifs heures

d'électricité !

ÉCRAN LCD

L'écran LCD permet un accès simple et rapide aux informations et une gestion précise des fonctions grâce à un interface tactile.

FILTRE AUTONETTOYANT (AUTOCLEAN)

Un filtre nettoyant qui régénère l'eau toutes les 10 secondes et élimine les particules de nourriture. Ce filtre ne nécessite que 2 nettoyages par an.

FRAGILE

Un cycle doux, idéal pour la vaisselle délicate comme les verres à pied.

GESTION DE CHARGE

Demi-charge : L'option Demi-charge est idéale lorsque vous avez une petite quantité de vaisselle à laver. Multizone : L'option Multizone vous permet de laver au choix, le contenu du panier supérieur ou celui du panier inférieur. Le panier supérieur peut être retiré pour loger des plats de 50 cm de haut dans le panier inférieur.

INTENSIF

Un cycle de nettoyage à haute température, incluant un pré-lavage à chaud, pour une vaisselle très sale comprenant des casseroles et des poêles avec une saleté très incrustée.

LAVAGE & SÉCHAGE 1H

"1 heure lavage et séchage" : un programme qui lave ET sèche la vaisselle en une heure seulement.

PANIER FLEXIBLES ET SPACIEUX

Les paniers modulables peuvent être repositionnés ou retirés pour répondre à vos besoins. De plus, certains modèles disposent d'un troisième tiroir permettant d'accueillir tous types de couverts et d'ustensiles de cuisine. Il est escamotable pour faciliter le rangement.

POWERCLEAN™

Avec PowerClean, placez directement plats et casseroles face aux 28 jets haute pression et éliminez les salissures les plus résistantes.

PowerClean permet aussi de gagner de l'espace de lavage : jusqu'à 10 assiettes supplémentaires* dans le panier inférieur. Avec PowerClean, lavez ensemble casseroles et assiettes et oubliez le pré-lavage à la main !

POWERDRY

Un système de séchage actif ultraperformant même sur la vaisselle en plastique, pour une vaisselle éclatante, prête à ranger, sans émission de vapeur en fin de cycle.

PROGRAMME NORMATIF ECO

Ce cycle complet garantit une consommation d'eau et d'électricité minimum et convient à une pleine charge de plats normalement sales.

QUOTIDIEN

Une alternative au programme Eco pour une charge quotidienne mixte de plats normalement sales, avec un nettoyage et un séchage complets.

QUOTIDIEN RAPIDE

Ce programme permet de nettoyer une charge quotidienne en 90 minutes environ, en offrant un nettoyage et un séchage complets d'articles moyennement sales.

RAPIDE 45°C

Idéal lorsque l'on est pressé, ce cycle permet de nettoyer une charge légèrement sale en 30 minutes seulement.

SILENCE 39 DB

Un programme ultrasilencieux à seulement 39 dB grâce à un système de pression modulable. Il est idéal pour une utilisation la nuit.

SYSTÈMES DE PROTECTION

- Sécurité antidébordement : Un capteur surveille le niveau de l'eau dans le bac du lave-vaisselle. Si une fuite interne est détectée, le cycle de lavage est interrompu et l'eau évacuée. - Sécurité Waterstop : Ce dispositif anti-inondation intelligent protège votre maison. Dès le moindre signe de problème, il interrompt le cycle, bloque l'alimentation et évacue l'eau.

VAPEUR

La vapeur aide votre lave-vaisselle à nettoyer facilement les taches les plus tenaces tout en offrant un traitement tout en douceur à votre vaisselle la plus délicate.

LAVE-LINGE



6^{ÈME} SENS

Les capteurs du 6^{ème}Sens adaptent la durée du cycle et la quantité d'eau à la charge à laver, vous permettant d'économiser jusqu'à 50% d'eau, d'électricité et de temps*, pour des résultats de lavage parfaits.

6^{ÈME} SENS LIVE™

Lave-linge & sèche-linge communiquent et ajustent leurs cycles en parfaite synergie. Contrôle à distance via application mobile

AQUAECO

Un programme conçu pour laver une charge moyenne de 2,5 kg peu sale tout en consommant 2 fois moins d'eau (par rapport à un cycle normal à 40°C pour 3 kg de linge).

CHRONO 15'

15 minutes seulement, pas de plus, pour laver une charge de linge peu sale à 30°C ou pour rafraîchir vos chemises restées longtemps dans la penderie.

RAPIDE

Un programme court à 30°C en 30

minutes seulement pour rafraîchir votre linge.

CLEAN +

L'option clean+ renforce le pouvoir détachant de chaque principe contenu dans l'additif lessiviel et garantit des résultats impeccables, même à basse température. Cette option vous permet de réduire votre consommation d'énergie de 40% (différence de consommation électrique entre un même programme à 40° c et à 60°C).

DÉLICAT

Un programme conçu pour laver une petite charge de linge délicat comme les rideaux, les chemises ou les robes grâce à des mouvements de tambour adaptés et un essorage plafonné à 1000 tours/min.

FRESHCARE™

Un brassage intermittent en fin de cycle préserve la fraîcheur du linge

JEANS

Un programme spécialement conçu pour les vêtements en jeans ou fabriqués dans un tissu de même type (pantalons, vestes) pouvant accueillir une charge de 3 kg de linge.

LAINE

Vos vêtements en laine portant l'étiquette woolmark et déclarés "lavables en machine" ou "lavables à la main" peuvent désormais être lavés en toute confiance avec ces nouveaux programmes testés et certifiés par woolmark® (programmes laine et lavage main 40°C).

LINGE BÉBÉ

Le programme linge bébé vous permet de laver des vêtements moyennement sales, en coton et/ou lin. L'eau savonneuse est éliminée encore plus soigneusement lors de ce cycle au cours de la phase de rinçage, de façon à protéger la peau sensible des bébés.

MIXTE

Rapide et efficace, le programme magic 40° vous permet de laver une charge mixte de coton et de

synthétique sur une demi-charge, en tout juste 1 heure.

MON PROGRAMME

Cette fonction permet de sélectionner et d'enregistrer parmi la liste de huit programmes spéciaux celui qui correspond le mieux à vos besoins.

MOTEUR INDUCTION

Réduisant le niveau de bruit et les vibrations, le moteur induction est très silencieux. De plus, sa robustesse assure une durée de vie exceptionnelle au moteur.

NUIT SILENCE

Il est désormais possible d'utiliser son lave-linge en toute tranquillité grâce au programme "nuit silence". ce programme encore plus silencieux atteint seulement 68 db(a) à l'essorage (lave-linge top Zen uniquement).

OPTION COULEURS 15°

Idéal pour les vêtements fragiles de couleur : un lavage à 15°C aussi efficace qu'à 40°C**.

PRECISIONCLEAN™

Une douchette haute précision pour un lavage en profondeur

PRECISIONDOSE™

Évitez tout surdosage et économisez jusqu'à 12 l de lessive par an*

PROGRAMME BLANC

Ce programme permet de laver du linge résistant en coton blanc et de conserver un blanc éclatant.

PROGRAMME COULEURS

Un programme idéal pour laver les vêtements de couleurs vives et claires, qui préserve l'éclat de vos textiles et empêche les transferts de couleurs.

PROGRAMME NOIR

il évite les traces de lessive sur les fibres et protège vos textiles de la décoloration.

SOFTMOVE™

6 mouvements de tambour pour un

soin du linge sur mesure

SOFT OPENING

Le système soft opening des lave-linge top permet une ouverture du tambour d'une seule main, tout en douceur. il offre davantage de sécurité et de praticité lors du chargement et du déchargement du linge.

SÉCURITÉ ENFANTS

La sécurité enfants permet d'empêcher que les enfants ne démarrent un cycle de lavage ou ne modifient les réglages d'un programme en cours.

TACHES TENACES 15°C

Cette option permet d'enlever les taches les plus difficiles comme l'herbe, la boue, le sang, l'oeuf, le lait ou encore le café, tout en protégeant les textiles. un trempage à 15°C en début de cycle attaque et élimine les taches visibles difficiles à nettoyer avec un cycle classique.

TECHNOLOGIE ZEN

Grâce à leur moteur breveté à induction en transmission directe, les lave-linge Zen sont les plus silencieux du marché **.

SÈCHE-LINGE



3DRY TECHNOLOGY™

Séchage rapide et en douceur grâce aux aubes actives

6ÈME SENS

Un programmeur intelligent qui garantit les meilleures performances de séchage et une consommation au plus juste : il s'arrête dès que le linge est sec.

6ÈME SENS LIVE™

Lave-linge & sèche-linge communiquent et ajustent leurs cycles en parfaite synergie. Ils sont contrôlables à distance via une

application mobile.

FRESHCARE™

Cette option permet d'obtenir un linge plus souple, prêt à être rangé. Votre linge continue à être aéré jusqu'à 12 h après la fin du cycle de séchage.

LAINES EXCELLENCE

Le meilleur programme Laine du marché** sans aucun accessoire

OPTION DÉLICAT

Cette option permet de réduire la température de séchage pour prendre soin de votre linge le plus délicat. Elle fonctionne également lorsque vous séchez une charge mixte de coton et synthétique.

POMPE À CHALEUR

La technologie pompe à chaleur permet de réduire la consommation énergétique de votre sèche-linge. Fonctionnant en circuit fermé, la pompe à chaleur évite les déperditions thermiques et offre à 40°C, les mêmes performances qu'à 60°C. Votre linge est ainsi traité avec la plus grande douceur et vous réalisez des économies d'énergie.

PROGRAMME DÉLICAT

Avec le programme Délicat, vos textiles les plus fragiles comme le lycra ou la microfibre sont traités avec douceur et à des températures modérées

PROGRAMME MIXTE

Le programme Mixte permet de sécher coton et synthétique en même temps. Plus besoin de trier !

PROGRAMME RAFRAÎCHIR

Un programme spécialement conçu pour rafraîchir et défroisser en douceur les vêtements qui n'ont pas été portés depuis quelques temps. Il permet aussi de parfumer le linge grâce à une balle de défroissage fraîcheur associée à des capsules de parfum.

SÉCURITÉ ENFANTS

Afin d'empêcher que les enfants ne démarrent un cycle de séchage

ou ne modifient les réglages d'un programme en cours, vous pouvez verrouiller le bandeau de commandes.

SOFTMOVE™

Des mouvements de tambour adaptés pour un soin du linge sur mesure.

TAMBOUR GRANDE CAPACITÉ

D'une capacité de 121 litres, ce tambour est le plus grand du marché*. Il peut accueillir jusqu'à 10 Kg de linge et offre ainsi tout l'espace nécessaire pour un séchage homogène et sans plis.

MICRO-ONDES



3D SYSTEM

Ce système exclusif breveté Whirlpool repose sur une double sortie d'ondes et une forme de cavité spécifiquement adaptée. Elle assure une excellente répartition des ondes et garantit une décongélation, un réchauffage et une cuisson rapides & parfaitement homogènes.

6ÈME SENS

Pour obtenir des résultats de cuisson toujours parfaits, faites confiance à la cuisson 6ème Sens. Des capteurs intelligents analysent et adaptent temps de cuisson et puissance. Les micro-ondes 6ème Sens sont dotés des fonctions 6ème Sens Crisp, 6ème Sens Vapeur et 6ème Sens Réchauffage. Ils sont très simples d'utilisation.

6ÈME SENS RÉCHAUFFAGE

Sélectionnez simplement la catégorie d'aliments et la fonction 6ème Sens Réchauffage ajustera automatiquement la durée et la puissance en tenant compte du taux d'humidité mesuré dans la cavité.

6ÈME SENS VAPEUR

Pour obtenir un résultat exceptionnel, faites confiance à la fonction 6ème Sens Vapeur. Ses capteurs intelligents adaptent la puissance de l'appareil et le temps de cuisson pour réaliser des recettes saines et savoureuses tout en préservant les sels minéraux et les vitamines des aliments.

AUTO DEFROST

Décongélation automatique en fonction du type d'aliment.

BREAD DEFROST

Associant la rapidité de la fonction Jet Defrost(1) à la technologie Crisp, Bread Defrost vous permet de déguster un pain croustillant et délicieux, comme s'il sortait de la boulangerie.

CHALEUR PULSÉE

Nos micro-ondes dotés de la chaleur pulsée offrent des qualités de cuisson identiques à celles d'un four. Ils vous permettent ainsi de cuisiner tout type d'aliments

CHEF MENU

Avec Chef Menu, vous bénéficiez de 90 recettes préprogrammées, à compléter avec la fonction Favori qui C'est la garantie de résultats parfaits

CRISP

Le système exclusif Crisp permet de cuire 3 fois plus vite qu'au four traditionnel les tartes, viandes et desserts. Cette technologie brevetée Whirlpool associe 3 sources de chaleur : gril, micro-ondes et plat Crisp. Un rôti de boeuf de 1 Kg sera prêt en 10 minutes seulement !

FAVORI

Personnalisez votre micro-ondes avec la fonction Favori ! Vous pouvez mémoriser jusqu'à 10 menus de cuisson préférés. Il suffit ensuite d'appuyer sur le bouton Favori et Jet Chef Premium fait le reste.

GRIL QUARTZ

Le gril quartz monte 3 fois plus rapidement en température qu'un gril traditionnel et consomme moins d'énergie. Il est totalement intégré dans la paroi supérieure du micro-ondes, ce qui permet de disposer de l'intégralité de la cavité et facilite son nettoyage.

JET DEFROST(1)

La fonction Jet Defrost(1) permet de décongeler les aliments jusqu'à 7 fois plus rapidement qu'avec un micro-ondes classique. En 6 minutes, les filets de poisson sont prêts à être cuisinés et en 2 minutes la brioche est prête pour le petit-déjeuner.

JET MENU

Des menus préprogrammés pour préparer rapidement des plats surgelés. Sélectionnez simplement le type d'aliment, indiquez le poids et votre micro-ondes fera le reste.

MAGIC CLEAN

Finie la corvée de nettoyage ! La cavité Magic Clean se nettoie d'un simple coup d'éponge grâce à son revêtement exclusif anti-adhérent.

MICRO-ONDES CLASSIQUE

Ce type de micro-ondes permet de réchauffer et décongeler rapidement toutes les préparations.

PRÉCONISATION DE PUISSANCE

Un programmeur qui préconise la puissance idéale en fonction du mode de cuisson. La puissance reste également modifiable manuellement.

ENCASTRABLE LEXIQUE

FOURS

BOUTONS ESCAMOTABLES



Les boutons disparaissent d'une simple pression, pour un nettoyage facile du bandeau de commande.

CAVITÉ XXL



Avec leur grande cavité de 73 litres, les fours Whirlpool vous permettent de cuisiner avec plus de flexibilité : les 5 niveaux de position des grilles permettent de réaliser des cuissons sur plusieurs niveaux simultanément grâce à la chaleur pulsée.

CHALEUR PULSÉE



La chaleur pulsée permet de cuire simultanément sur 3 niveaux, des plats sucrés et salés, sans mélange de goût ni d'odeur. Ce système très performant de diffusion de la chaleur, associé à une résistance circulaire placée autour du ventilateur, apporte une parfaite homogénéité de cuisson. Idéale pour cuire en même temps plats et desserts, la chaleur pulsée est à ce jour le mode de cuisson le plus performant.

CHALEUR TOURNANTE



Dans les fours Whirlpool à grande cavité, la chaleur tournante permet de cuire des plats identiques sur deux niveaux -sans avoir à les inverser en cours de cuisson- grâce à une répartition uniforme de la chaleur.

CONTRE-PORTE PLEIN VERRE

Quelle que soit la température émise dans la cavité du four, la température extérieure de la porte est maintenue à un niveau tempéré, évitant tout risque de brûlure. De plus, l'intérieur totalement lisse facilite le nettoyage.

CONVECTION DE SOLE

Cette fonction utilise uniquement la résistance inférieure de la cavité. La convection de sole est idéale en fin de cuisson pour dorer le dessous d'une préparation.

CUISSON GROSSES PIÈCES



En contrôlant et en équilibrant la puissance des résistances de voûte et de sole, cette fonction permet au four de chauffer plus progressivement et facilite ainsi la cuisson des grosses pièces de viande.

DORAGE



A la fin de la cuisson, cette fonction vous offre la possibilité de dorer davantage votre plat en déclenchant le gril.

EFFICACITÉ ÉNERGÉTIQUE



Dotés des classes A-20% et A-30%, les fours Whirlpool permettent respectivement de réaliser jusqu'à 20 et 30% d'économies d'énergie par rapport à la classe A.

FERMETURE DOUCE



Un nouveau système de fermeture de porte assistée : des charnières à amortissement assurent une fermeture de porte progressive, tout en douceur et en silence.

GRIL ET TOURNEBROCHE



Le gril et le tournebroche permettent de rôtir parfaitement de grosses pièces de viande ou de la volaille. La rotation et le tournebroche permettent de conserver le jus et la saveur naturelle.

INDICATEUR DE PYROLYSE CONSEILLÉE



Le four détermine automatiquement le nombre de cycles de cuisson et vous avertit lorsqu'il faut procéder à un cycle de nettoyage pyrolyse.

MAINTIEN AU CHAUD

Cette fonction permet de garder les plats au chaud à 60°C sans les dessécher. Idéal si vous ne souhaitez pas vous mettre à table immédiatement.

MULTIFONCTION



Se dit d'un four qui dispose d'une résistance de voûte et de sole combinée à un ventilateur. L'homogénéité permet de cuire 2 voire 3 plats en même temps, permettant de gagner du temps et de réaliser des économies d'énergie.

PAIN/PIZZA



2 programmes conçus pour la cuisson du pain et de la pizza. Il vous suffit d'indiquer le temps et la température de cuisson, si nécessaire, puis de positionner la préparation sur le 2^{ème} gradin.

PORTE FROIDE



La porte froide assure une plus

grande sécurité. Pendant son fonctionnement, la température de la porte du four reste inférieure au seuil de brûlure grâce à son système de ventilation, même lors d'une pyrolyse à 500°C.

PROGRAMMATEUR 6^{ÈME} SENS



Gamme Fusion et Ambiance : une programmation simplifiée pour 30 recettes : il suffit de sélectionner le type de préparation que l'on souhaite réaliser ! Le four 6^{ème} Sens adapte automatiquement le mode de cuisson, la durée et la température pour garantir des résultats parfaits. Gamme Absolute : le mode assisté 6^{ème} Sens vous guide pour la réalisation de 6 catégories de plats en choisissant pour vous le mode de cuisson et la température optimale. Vous n'avez qu'à indiquer la durée souhaitée et lancer la cuisson.

PRÉCHAUFFAGE RAPIDE



La fonction préchauffage permet d'obtenir rapidement la température optimale de cuisson. Une alerte sonore vous avertit lorsque vous pouvez insérer votre préparation.

PRÉCONISATION DE TEMPÉRATURE



Inutile de recourir à la notice : en fonction du mode de cuisson ou du type de plat sélectionné, le four préconise automatiquement la température idéale de cuisson. La température reste cependant modifiable par l'utilisateur.

REVÊTEMENT IXELIUM™



Un revêtement exclusif issu de la nanotechnologie qui protège l'inox contre les agressions chimiques et l'usure du temps et permet un nettoyage rapide, sans effort et sans détergents chimiques.

SURGELÉS



Cette fonction sélectionne automatiquement la température idéale et le mode de cuisson adaptés pour la cuisson de 6 catégories de plats surgelés (lasagnes, pizza, strudel, frites, pain, autres), sans avoir besoin de préchauffer le four.

MICRO-ONDES ENCASTRABLES



3D SYSTEM

Ce système exclusif breveté Whirlpool reposant sur une double sortie d'ondes et une forme de cavité spécifiquement adaptée assure une excellente répartition des ondes et garantit ainsi une cuisson rapide & parfaitement homogène.

6^{ÈME} SENS



Pour obtenir des résultats de cuisson toujours parfaits, faites confiance à la cuisson 6^{ème} Sens. Ses capteurs intelligents analysent et adaptent le temps de cuisson et la puissance en prenant en compte le type et le poids de votre préparation. Le 6^{ème} Sens est présent sur les technologies Crisp, Vapeur et Réchauffage.

6^{ÈME} SENS RÉCHAUFFAGE



Sélectionnez simplement la catégorie d'aliments et la fonction 6^{ème} Sens Réchauffage ajustera automatiquement la durée et la puissance en tenant compte du taux d'humidité mesuré dans la cavité.

6^{ÈME} SENS VAPEUR

6^{ème} Sens Vapeur. Ses capteurs intelligents adaptent la puissance de l'appareil et le temps de cuisson pour réaliser des recettes saines et savoureuses tout en préservant les sels minéraux et les vitamines des aliments.

CHALEUR PULSÉE

Nos micro-ondes dotés de la chaleur pulsée offrent des qualités de cuisson identiques à celles d'un four. Ils vous permettent ainsi de cuisiner tout type d'aliments. Leur thermostat est réglable de 50 à 250°C.

CRISP



Le système exclusif Crisp permet de cuire 3 fois plus vite qu'au four traditionnel les tartes, viandes et desserts. Cette technologie brevetée Whirlpool associe 3 sources de chaleur : gril, micro-ondes et plat Crisp. Un rôti de boeuf de 1 Kg sera prêt en 10 minutes et un

moelleux au chocolat en 6 minutes seulement !

GRIL



Ce gril extralarge rapide et puissant permet de dorer des préparations telles que des gratins comme dans un four traditionnel. Simple à retirer, il peut être nettoyé facilement (Microondes TWIN 45 cm).

GRIL QUARTZ



Ce gril ultrarapide, hautement efficace autonettoyant consomme moins d'énergie qu'un gril traditionnel et monte 3 fois plus rapidement en température (Micro-ondes MIDI Built-in et MINI Built-in 38 cm).

JET DEFROST



La fonction Jet Defrost(1) permet de décongeler les aliments jusqu'à 7 fois plus rapidement qu'avec un micro-ondes classique. En 6 minutes, les filets de poisson sont prêts à être cuisinés et en 2 minutes la brioche est prête pour le petit-déjeuner.

MICRO-ONDES CLASSIQUE

Ce type de micro-ondes permet un réchauffage et une décongélation rapide de toutes vos préparations.

PRÉCONISATION DE PUISSANCE

Un programmeur qui préconise la puissance idéale en fonction du mode de cuisson. La puissance reste également modifiable manuellement.

REVÊTEMENT IXELIUM™



Un revêtement exclusif issu de la nanotechnologie qui protège l'inox contre les agressions et l'usure du temps et vous assure un nettoyage simple, sans effort et sans détergents chimiques.

HOTTES

6^{ÈME} SENS



En mode "Automatique", la technologie intelligente 6^{ème} Sens détecte automatiquement la chaleur et gère intelligemment le système d'aspiration de la hotte : elle adapte sa puissance et sa durée en fonction du volume de fumées dégagé lors de la cuisson. En mode "Manuel", vous

réglez la hotte à votre convenance.

6^{ÈME} SENS ABSOLUTE

Avec la hotte 6^{ÈME} Sens Absolute, vous économisez jusqu'à 18% d'électricité** grâce à la fonction intelligente 6^{ÈME} Sens qui contrôle et ajuste automatiquement la puissance d'aspiration

COMMANDES

- Slider et boutons escamotables : permettent un réglage manuel facile des vitesses d'aspiration prédéfinies.
- Bouton-poussoir souples : ces boutons sont rétro-éclairés.

FILTRES

- Filtre à graisse en aluminium : ce filtre capture les particules de graisse produites par la cuisson et retient les odeurs
- Filtres à graisse en acier inoxydable : l'air chargé de graisse est drainé de façon à retenir les particules de graisse
- Aspiration périmétrale : L'aspiration périmétrale offre une plus grande puissance d'aspiration et davantage de sécurité grâce à son panneau central non inflammable qui dirige les fumées vers les côtés.

ÉCLAIRAGE

- Halogène: ce type de lampes garantit un éclairage homogène de la table de cuisson.
- Moodlight - ambiance multicolore : ce système d'éclairage RGB LED permet de sélectionner une couleur d'éclairage parmi une palette de 8 couleurs éclatantes prédéfinies ou de laisser défiler en continu les 256 nuances de couleurs.

EVACUATION

Si vous avez la possibilité de raccorder votre hotte à un conduit d'évacuation extérieure, ce système d'aspiration est le plus performant : les fumées grasses sont purifiées dans un filtre à graisse avant d'être rejetées à l'extérieur de la cuisine. Hottes

RECYCLAGE

Une hotte à recyclage fonctionne en circuit fermé. L'air transite par les filtres à graisses puis par des filtres à charbon actifs avant d'être redirigé

dans la cuisine.

ÎLOT/MURALE

Selon la configuration et la surface de votre cuisine, optez soit pour une fixation de votre hotte sur un mur (hotte murale), soit au plafond au-dessus de votre table de cuisson (hotte îlot).

VISIÈRE

Simple et économique, cette hotte s'installe facilement sous un meuble haut.

EXTRACTEUR

Les extracteurs s'encastrent avec discrétion dans les éléments hauts de la cuisine.

ESCAMOTABLE

La hotte escamotable s'installe à l'intérieur d'un meuble haut. Il suffit d'ouvrir la porte pour la mettre en marche.

TÉLESCOPIQUE

La hotte télescopique s'installe sous un meuble haut. Son tiroir coulissant permet de la mettre en marche.

ASPIRATION PÉRIMÉTRALE

Issue du monde professionnel, l'aspiration périmétrale est un mode d'aspiration hautement efficace, même à faible puissance, et particulièrement silencieux. L'aspiration provient des côtés de la hotte, renforçant ainsi sa capacité à capturer les émissions de vapeurs et de fumées. Cette technologie améliore les performances de filtrage des graisses et réduit le niveau sonore.

TABLES DE CUISSON

6^{ÈME} SENS SENSOR

Le 6^{ÈME} Sens gère automatiquement le point d'ébullition pour une cuisson rapide et précise, sans risque de débordement et vous permet également d'économiser jusqu'à 30% d'énergie (par rapport à un booster standard).

ACCÈS DIRECT 6^{ÈME} SENS

Les touches d'accès direct 6^{ÈME} Sens permettent d'activer en un geste des fonctions automatiques préprogrammées telles que Maintien au chaud, Mijotage, Faire fondre ou encore EcoBOOSTER.

ALLUMAGE UNE MAIN

L'allumage une main vous permet d'allumer d'un seul geste les brûleurs gaz de votre table.

BRÛLEUR 4 COURONNES

Le brûleur 4 couronnes de 3,7 kW offre une grande puissance pour les cuissons vives et assure une parfaite homogénéité de cuisson. Il est idéal pour les cuissons au Wok.

BRÛLEUR DOUBLE COURONNE

Le brûleur double couronne offre 2 niveaux de puissance indépendants : une puissance élevée pour les cuissons vives et une puissance plus adaptée aux cuissons à feu doux.

BRÛLEURS ULTRA-EFFICACES

Le nouveau design de ce brûleur réduit le temps de cuisson de 30% et permet jusqu'à 10% d'économies de gaz*. C'est le plus puissant de sa catégorie !

CONTRÔLES INDIVIDUELS

Pour une parfaite ergonomie, chaque foyer dispose de ses propres commandes : affichage individuel de la puissance et touches + et - pour un réglage direct et instantané.

CONTRÔLE PAR SLIDER

Le contrôle par slider permet d'ajuster la puissance des foyers d'un simple geste pour un plus grand confort d'utilisation.

ECO BOOSTER

L'Éco Booster permet d'atteindre en quelques minutes seulement la puissance de cuisson maximale et de réaliser jusqu'à 10% d'économies d'énergie par rapport à un booster standard.

FLEXICOOK

Une large zone de cuisson flexible, dotée d'un système intelligent d'auto-détection qui reconnaît

la position des plats et suit instantanément leur mouvement sur la zone sans interruption de cuisson, pour un confort d'utilisation maximal et une cuisson homogène sans perte de chaleur. Peut également être utilisée comme deux zones de cuisson indépendantes pour cuisiner deux plats différents en même temps.

FONCTION STOP & GO

L'accès direct à la fonction Stop & Go permet de mettre la cuisson en pause d'un seul geste. La fonction Stop & Go règle instantanément la puissance du foyer sur maintien au chaud tout en mémorisant le réglage initial. Il suffit alors d'une nouvelle pression sur la touche Stop & Go pour réactiver la cuisson telle qu'elle était prévue.

GESTION DE LA PUISSANCE

Grâce à la fonction de contrôle de la puissance, il est désormais possible de fixer le niveau de puissance maximal de la table, ce qui permet d'éliminer tout risque de surcharge de l'alimentation électrique.

GRILLE DOUBLE EN FONTE

Une grille double en fonte, idéale pour cuisiner avec des plats longs de type poissonnière, assurant stabilité et sécurité.

GRILLES INDIVIDUELLES EN FONTE

Des grilles individuelles en fonte, connue pour être un excellent conducteur de chaleur et résistant aux températures élevées. Leur design sobre et rectiligne garantit une stabilité maximale pour vos récipients.

IXELIUM™

Un revêtement issu de la nanotechnologie qui facilite le nettoyage et préserve l'inox comme le verre de l'usure du temps.

MINUTEUR

Les minuteurs vous permettent de programmer un temps de cuisson différent pour chaque foyer de votre table.

SCHOTT CERAN®

Nos tables induction sont les premières sur le marché à ne pas utiliser de métaux lourds toxiques*. Le verre Schott Ceran® peut être recyclé sans précautions particulières. Il est donc particulièrement écologique.

SÉCURITÉ THERMOCOUPLE

La sécurité thermocouple coupe automatiquement l'arrivée du gaz en cas d'extinction accidentelle de la flamme, vous assurant une plus grande tranquillité

6^{ÈME} SENS SENSOR

Le 6^{ÈME} Sens gère automatiquement le point d'ébullition pour une cuisson rapide et précise, sans risque de débordement et vous permet également d'économiser jusqu'à 30% d'énergie (par rapport à un booster standard).

ACCÈS DIRECT 6^{ÈME} SENS

Les touches d'accès direct 6^{ÈME} Sens permettent d'activer en un geste des fonctions automatiques préprogrammées telles que Maintien au chaud, Mijotage, Faire fondre ou encore EcoBOOSTER.

ALLUMAGE UNE MAIN

L'allumage une main vous permet d'allumer d'un seul geste les brûleurs gaz de votre table.

BRÛLEUR 4 COURONNES

Le brûleur 4 couronnes de 3,7 kW offre une grande puissance pour les cuissons vives et assure une parfaite homogénéité de cuisson. Il est idéal pour les cuissons au Wok.

BRÛLEUR DOUBLE COURONNE

Le brûleur double couronne offre 2 niveaux de puissance indépendants : une puissance élevée pour les cuissons vives et une puissance plus adaptée aux cuissons à feu doux.

BRÛLEUR ULTRA-EFFICACES

Le nouveau design de ce brûleur réduit le temps de cuisson de 30% et permet jusqu'à 10% d'économies de gaz*. C'est le plus puissant de sa catégorie !

CONTRÔLES INDIVIDUELS

Pour une parfaite ergonomie, chaque foyer dispose de ses propres commandes : affichage individuel de la puissance et touches + et - pour un réglage direct et instantané.

CONTRÔLE PAR SLIDER

Le contrôle par slider permet d'ajuster la puissance des foyers d'un simple geste pour un plus grand confort d'utilisation.

ECO BOOSTER

L'Éco Booster permet d'atteindre en quelques minutes seulement la puissance de cuisson maximale et de réaliser jusqu'à 10% d'économies d'énergie par rapport à un booster standard. Froid encastrable

FLEXICOOK

Une large zone de cuisson flexible, dotée d'un système intelligent d'auto-détection qui reconnaît la position des plats et suit instantanément leur mouvement sur la zone sans interruption de cuisson, pour un confort d'utilisation maximal et une cuisson homogène sans perte de chaleur. Peut également être utilisée comme deux zones de cuisson indépendantes pour cuisiner deux plats différents en même temps.

FONCTION STOP & GO

L'accès direct à la fonction Stop & Go permet de mettre la cuisson en pause d'un seul geste. La fonction Stop & Go règle instantanément la puissance du foyer sur maintien au chaud tout en mémorisant le réglage initial. Il suffit alors d'une nouvelle pression sur la touche Stop & Go pour réactiver la cuisson telle qu'elle était prévue.

GESTION DE LA PUISSANCE

Grâce à la fonction de contrôle de la puissance, il est désormais possible de fixer le niveau de puissance maximal de la table, ce qui permet d'éliminer tout risque de surcharge de l'alimentation électrique.

GRILLE DOUBLE EN FONTE

Une grille double en fonte, idéale pour cuisiner avec des plats longs de type poissonnière, assurant stabilité

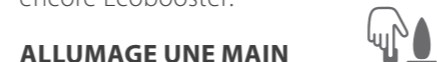

et sécurité.

GRILLES INDIVIDUELLES EN FONTE

Des grilles individuelles en fonte, connue pour être un excellent conducteur de chaleur et résistant aux températures élevées. Leur design sobre et rectiligne garantit une stabilité maximale pour vos récipients.

IXELIUM™

IXELIUM™

Un revêtement issu de la nanotechnologie qui facilite le nettoyage et préserve l'inox comme le verre de l'usure du temps.

MINUTEUR

Les minuteurs vous permettent de programmer un temps de cuisson différent pour chaque foyer de votre table.

SCHOTT CERAN®

SCHOTT CERAN®

Nos tables induction sont les premières sur le marché à ne pas utiliser de métaux lourds toxiques*. Le verre Schott Ceran® peut être recyclé sans précautions particulières. Il est donc particulièrement écologique.

SÉCURITÉ THERMOCOUPLE

La sécurité thermocouple coupe automatiquement l'arrivée du gaz en cas d'extinction accidentelle de la flamme, vous assurant une plus grande tranquillité.

FROID ENCASTRABLE

6^{ÈME} SENS

Pour préserver le goût et la qualité des aliments, la technologie 6^{ème} Sens contrôle et corrige instantanément les variations de température. La bonne température est ainsi rétablie 5 fois plus rapidement que dans un réfrigérateur classique(1).

FRESH CONTROL

La technologie intelligente Fresh Control permet de conserver les aliments frais plus longtemps(2), quelle que soit la zone du réfrigérateur dans laquelle ils sont placés. Comment ? En maintenant

une température et un degré d'humidité compris entre 70 et 85%, en toutes circonstances. Les aliments gardent ainsi leur fraîcheur, leurs qualités nutritionnelles, leurs couleurs et leur aspect originels, comme au premier jour, beaucoup plus longtemps.

100% SANS CFC & HFC

Conformément à la politique environnementale de Whirlpool, tous nos réfrigérateurs sont totalement sans CFC et HFC.

AFFICHAGE DE LA TEMPÉRATURE

Un écran affiche le niveau de température sélectionné dans le réfrigérateur et le congélateur.

AIR BRASSÉ

Un ventilateur assure la circulation de l'air et l'homogénéité de la température dans la cavité pour une meilleure conservation des aliments.

ALARME PORTE OUVERTE

Une alarme visuelle vous avertit lorsque la température remonte au-dessus de -8°C dans le congélateur après une coupure de courant ou lorsque la porte est restée ouverte trop longtemps.

CHARNIÈRES SANS DÉBORD

Les charnières sans débord garantissent une intégration parfaite et un angle d'ouverture optimal permettant une totale liberté de manipulation des tiroirs

CLAYETTE PORTE-BOUTEILLES

Une clayette en inox spécialement conçue pour stocker les bouteilles. Cette clayette peut être insérée à la place d'une clayette en verre.

COMPARTIMENT ACTIVO°

Contrôlé de manière indépendante, le compartiment Activo° s'active d'une simple pression et assure le maintien d'une température proche de 0°C. Grâce à un système de ventilation innovant, la température et le taux d'humidité sont maintenus à leur niveau idéal afin de conserver les viandes et poissons plus longtemps sans détérioration de leurs qualités nutritionnelles et sensorielles.

COMPARTIMENT CRÈMERIE

Un compartiment dédié pour conserver les denrées telles que le beurre et la crème, permettant une meilleure conservation et évitant les transferts d'odeurs.

ECLAIRAGE LED PREMIUM

Le nouvel éclairage LED PREMIUM est 2 fois plus lumineux qu'un éclairage traditionnel et consomme 4 fois moins d'énergie qu'une ampoule classique(3).

FILTRE ANTIBACTÉRIEN MICROBAN®

Avec le filtre antibactérien MICROBAN®, l'air qui circule dans le réfrigérateur est recyclé et la prolifération des bactéries est limitée. C'est une garantie d'hygiène alimentaire optimale pour toutes les denrées.

FILTRE À EAU

Grâce à ce filtre à eau, le réfrigérateur américain distribue une eau filtrée, pure et sans odeur. Le filtre doit être renouvelé tous les 6 mois.

FONCTION ECONIGHT

La fonction EcoNight optimise les consommations énergétiques de votre réfrigérateur en déarrant les cycles de dégivrage la nuit pendant les heures creuses.

FONCTION VACANCES

Cette fonction permet de réduire la consommation d'énergie de votre réfrigérateur de 30% sans avoir à le vider ou à l'éteindre lorsque vous partez en vacances. La température est légèrement augmentée dans la partie réfrigérateur et maintenue à son niveau habituel dans le congélateur.

FREEZE CONTROL

Préservation optimale des aliments surgelés : réduction de la décoloration jusqu'à 50%(3)

GRANDS BALCONNETS

Les grands balconnets (160 mm de profondeur) permettent d'accueillir les bouteilles et les briques de 2 litres, sans compromis sur la taille du bac à légumes. Ils disposent d'un séparateur très pratique pour ranger

des éléments de taille plus réduite.

LESSFROST

Un système astucieux qui réduit la formation de givre de 50% et la concentre sur les parois du congélateur. Les dégivrages sont moins fréquents, plus simples et plus rapides.

NOFROST(5)

Finie la corvée de dégivrage : la technologie NoFrost empêche la formation de givre dans votre congélateur. Les glaçons ne s'agglomèrent plus et les étiquettes de vos surgelés restent lisibles.

SÉCURITÉ ENFANTS

Cette fonctionnalité permet de verrouiller le bandeau de commandes et d'éviter ainsi que les paramètres soient modifiés par des enfants ou lors du nettoyage de l'appareil.

SÉCURITÉ TIROIRS ET CLAYETTES

Les clayettes et les tiroirs sont équipés d'un système de rétention qui évite qu'ils ne tombent lorsqu'ils sont tirés au maximum.

SHOCK FREEZE

Issue du froid professionnel, la technologie Shock Freezing permet de congeler à cœur 3 fois plus rapidement que dans un congélateur standard afin de préserver les propriétés nutritionnelles des aliments.

STOP FROST

Éliminez le givre en moins d'une minute et sans aucun effort ! Le givre se concentre sur une grille amovible, qu'il suffit de passer sous l'eau pour en éliminer toute trace.

SUPREME NOFROST

2 systèmes Total NoFrost, un dans le réfrigérateur, un dans le congélateur, garantissent des conditions idéales de préservation sans aucun givre

LAVE-VAISSELLE ENCASTRABLE

6 LITRES

Le lave-vaisselle 6 litres offre d'excellentes performances de lavage et une très faible consommation d'eau. Grâce à un système ultraperformant de gestion de l'eau utilisée (recyclage et pression), il ne consomme que 6 litres d'eau par cycle pour 13 couverts avec le programme normatif Eco 50°C.

6^{ÈME} SENS

Grâce à ses capteurs, le 6^{ème} Sens analyse le degré de salissures liquides et solides et adapte automatiquement la durée du cycle, la température mais aussi la quantité d'eau nécessaire. Vous économisez ainsi jusqu'à 50%* d'électricité, d'eau et de temps.

ANTIBACTÉRIEN

Ce programme élimine 99% des bactéries et assure une hygiène parfaite de votre vaisselle (testé indépendamment selon les normes NF EN 13687).

DÉPART DIFFÉRÉ

Cette option pratique de départ différé offre la possibilité de programmer votre lave-vaisselle pour qu'il soit lancé une ou plusieurs heures plus tard, selon votre convenance.

ÉCRAN LCD

L'écran LCD permet un accès simple et rapide aux informations et une gestion précise des fonctions grâce à un interface tactile. Lave-vaisselle encastrable

FILTRE AUTONETTOYANT (AUTOCLEAN)

Un filtre nettoyant qui régénère l'eau toutes les 10 secondes et élimine les particules de nourriture. Il n'a besoin que de deux nettoyages par an.

FRAGILE

Un cycle doux, idéal pour la vaisselle délicate comme les verres à pied.

GESTION DE CHARGE

Demi-charge : Le programme Demi-charge est idéal lorsque vous avez une petite quantité de vaisselle peu sale à laver.

Multizone : L'option Multizone vous permet de laver au choix, le contenu du panier supérieur ou celui du panier inférieur. Le panier supérieur peut être retiré pour loger des plats de 50 cm de haut dans le panier inférieur.

INDICATEUR LUMINEUX AU SOL "FLOOR LIGHT"

Sur les modèles tout-intégrables les plus silencieux, un indicateur lumineux au sol pendant le cycle vous signale que votre lave-vaisselle est en marche.

INTENSIF

Un cycle de nettoyage à haute température, incluant un prélavage à chaud, pour une vaisselle très sale comprenant des casseroles et des poêles avec une saleté très incrustée.

LAVAGE & SÉCHAGE 1H

"1 heure lavage et séchage" : un programme qui lave ET sèche la vaisselle en une heure seulement. *Economies

MONTAGE EN HAUTEUR

Nos lave-vaisselle peuvent être installés en hauteur jusqu'à 50 cm du sol grâce à un système d'antisiphonnage évitant tout reflux et tout débordement d'eau, pour un confort accru de chargement et de déchargement.

PANIER FLEXIBLES ET SPACIEUX

Les paniers modulables peuvent être repositionnés ou retirés pour répondre à vos besoins. De plus, certains modèles disposent d'un troisième tiroir permettant d'accueillir tous types de couverts et d'ustensiles de cuisine. Il est escamotable pour faciliter le rangement de vos couverts.

POWERCLEAN™

Avec PowerClean, placez directement plats et casseroles

face aux 28 jets haute pression et éliminez les salissures les plus résistantes. PowerClean permet aussi de gagner de l'espace de lavage : jusqu'à 10 assiettes supplémentaires** dans le panier inférieur. Avec PowerClean, lavez ensemble casseroles et assiettes et oubliez le pré-lavage à la main !



POWERDRY

Un système de séchage actif ultraperformant même sur la vaisselle en plastique, pour une vaisselle éclatante, prête à ranger, sans émission de vapeur en fin de cycle.

PROGRAMME NORMATIF ECO



Ce cycle complet garantit une consommation d'eau et d'électricité minimum et convient à une pleine charge de plats normalement sales.

QUOTIDIEN



Une alternative au programme Eco pour une charge quotidienne mixte de plats normalement sales, avec un nettoyage et un séchage complets.

QUOTIDIEN RAPIDE



Ce programme permet de nettoyer une charge quotidienne en 90 minutes environ, en offrant un nettoyage et un séchage complets d'articles moyennement sales.

RAPIDE 45°C



Idéal lors que vous êtes pressé, ce cycle nettoie rapidement vos plats légèrement sales en à peine 30 minutes.

SILENCE 39 DB



Un programme ultrasilencieux à seulement 39 dB grâce à un système de pression modulable. Il est idéal pour une utilisation la nuit.

SYSTÈME DE PROTECTION ANTIFUITES



- **Sécurité antifuite** : Un capteur surveille le niveau de l'eau dans le bac du lave-vaisselle. Si une fuite interne est détectée, le cycle

de lavage est interrompu et l'eau évacuée.

- **Sécurité Waterstop** : Ce dispositif anti-inondation intelligent protège votre maison. Dès le moindre signe de problème, il interrompt le cycle, bloque l'alimentation d'eau et évacue l'eau.



VAPEUR

En hydratant les salissures les plus sèches, la vapeur aide votre lave-vaisselle à nettoyer facilement les taches les plus tenaces tout en offrant un traitement tout en douceur à votre vaisselle la plus délicate.



105

VOTRE GUIDE

DÉCHIFFRER L'ÉTIQUETTE D'ÉNERGIE

Exemple d'étiquette
énergie d'un réfrigérateur-
congélateur 2 portes

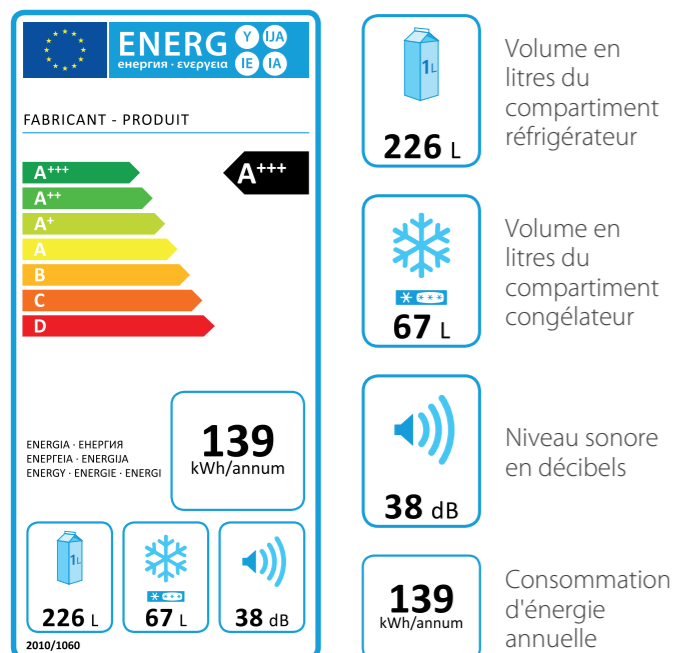

Volume en litres du compartiment réfrigérateur

Volume en litres du compartiment congélateur

Niveau sonore en décibels

Consommation d'énergie annuelle

QUELLE CLASSE CLIMATIQUE?

Le bon fonctionnement d'un réfrigérateur dépendant de la température de la pièce, vous trouverez différentes classes climatiques indiquant les conditions adaptées à chaque frigo ! La classe N est la plus répandue. Elle correspond à un usage normal en climat tempéré, à condition de ne pas positionner l'appareil en plein soleil ou dans un garage sans chauffage. À défaut, référez-vous à la température pour trouver la bonne classe climatique.

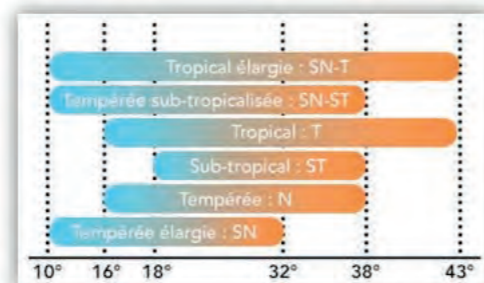

QUELLE CAPACITÉ ADAPTÉE?



| Combien de personnes ? | Quelle capacité ? | Quel frigo ? |
|------------------------|--------------------|-----------------------------------|
| 1 adulte | 150/250 litres | Top ou 1 porte |
| 2 adultes | 200/300 litres | 1 porte, 2 portes, combiné |
| 2 adultes et 1 enfant | 250/400 litres | 1 ou 2 portes, combiné, américain |
| 2 adultes et 2 enfants | 300/600 litres | Combiné, américain |
| 2 adultes et 3 enfants | Plus de 350 litres | Américain, multi-portes |

LE DEGRÉ DE CONGÉLATION



| Étoiles | Rôle | Température | Durée de conservation |
|---------|----------------------------|-------------|-----------------------|
| * | Conservation | -6°C | 2-3 jours |
| ** | Conservation | -12°C | 3-4 semaines |
| *** | Conservation | -18°C | 1 an |
| **** | Conservation + congélation | -24°C | 1 an |



C'EST QUOI L'AUTONOMIE D'UN CONGÉLATEUR ?

L'autonomie indique le laps de temps durant lequel les produits restent congelés en cas de coupure de courant, tant que la porte du congélateur n'est pas ouverte. Elle peut aller jusqu'à plus de 48 heures !



COMMENT INSTALLER UN RÉFRIGÉRATEUR ?

- Choisissez une classe climatique en fonction de la température ambiante de votre pièce.
- Placez-le loin des sources de chaleur, dans une pièce sèche et aérée.
- Prévoyez un espace de 5 cm de chaque côté de l'appareil et 10 cm au-dessus.
- Réglez le thermostat en position moyenne, et attendez que la température baisse avant de ranger les aliments.
- Ajustez ensuite la température en vérifiant l'indicateur de zone froide à l'aide d'un thermomètre. C'est prêt !



QUELLE EST LA MÉTHODE LA PLUS EFFICACE POUR NETTOYER UN RÉFRIGÉRATEUR ?

Nettoyer les compartiments réfrigérateur et congélateur environ une fois par mois pour éviter la formation de mauvaises odeurs. Essuyer immédiatement tout débordement de liquide. Débrancher le réfrigérateur avant le nettoyage. Extraire toutes les parties amovibles (étagères, tiroirs, etc.). Laver à la main, rincer et sécher tous les éléments amovibles. Nettoyer l'intérieur de l'appareil à l'aide d'une éponge douce ou d'un chiffon non abrasif. Ne pas utiliser de détergents trop agressifs comme les produits pour vitres, les poudres à récurer, les produits inflammables, les cires nettoyantes, les détergents concentrés, l'eau de javel, les produits à base de pétrole. Ne pas utiliser de serviettes en papier, tampons à récurer ou tous autres accessoires de nettoyage abrasifs. Les parties métalliques ou inox doivent être soigneusement essuyées et séchées à l'aide d'un chiffon doux. Pour une meilleure protection des parties métalliques extérieures, utiliser une cire spéciale. Cette cire ne doit pas être utilisée pour les parties en plastique.



DÉCHIFFRER L'ÉTIQUETTE D'ÉNERGIE

Exemple d'étiquette énergie d'une machine à laver

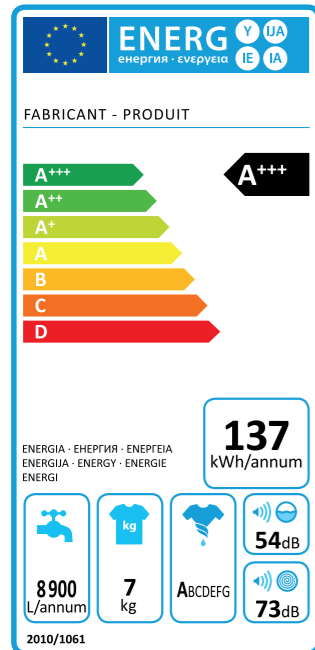

Consommation d'eau annuelle en litres pour les programmes standard (coton 60 °C et 40 °C) à pleine charge et à demi-charge



Classe d'efficacité d'essorage sur une échelle de A à G



Capacité en kg de linge pour le programme standard (coton 60 °C ou 40 °C à pleine charge), la valeur la plus faible étant retenue



Bruit en décibels des phases de lavage et d'essorage pour le programme standard (coton 60 °C à pleine charge)



COMMENT ENTREtenir VOTRE LAVE-LINGE ?

Le tambour

Se munir d'un chiffon et d'un produit nettoyant recommandé pour l'acier inoxydable et frotter ! Attention, le tambour de la machine à laver est fragile, n'utilisez pas d'éponge abrasive ni de laine d'acier. Pour une tâche récalcitrante, vous pouvez ajouter du vinaigre blanc ou du savon de Marseille.

Le bac à lessive

Après plusieurs lavages, il est normal de retrouver des résidus de lessive ou d'assouplissant dans votre bac. Retirez-le et passez-le sous l'eau tiède. Si les résidus sont tenaces, frottez avec un chiffon aspergé de vinaigre blanc ou de liquide vaisselle. Avant de remettre le bac à sa place, séchez-le entièrement afin d'éviter les moisissures liées à l'humidité.

Le joint du tambour

Pour vérifier son état de propreté, passez votre doigt dans le joint qui se situe entre le tambour et le hublot. S'il est sale, nettoyez-le avec un chiffon sec ou un coton-tige. S'il est moisi, brossez-le avec une brosse

à dents souple trempée dans un mélange d'eau chaude, de liquide vaisselle et de quelques gouttes d'ammoniaque. Rincez ensuite le joint avec une éponge humide.

Le filtre

Il est important de le nettoyer au moins 4 fois par an pour qu'il puisse empêcher la saleté et tout autre élément de rentrer dans votre lave-linge. Débranchez la prise de votre machine et fermez les robinets d'arrivée d'eau. Placez une serpillière et un bac en dessous du coin inférieur de votre machine où se trouve le filtre. Vous pouvez utiliser un tournevis plat pour déclipser la trappe. Dévissez le filtre principal et passez-le sous l'eau tiède pour enlever les saletés. Si le tuyau d'arrivée d'eau se trouve à côté du filtre, dévissez-le et laissez couler l'eau en surplus dans le bac. Après le nettoyage, revissez le filtre et le tuyau afin d'éviter tout risque de fuites.

Le tuyau d'évacuation d'eau

Les saletés présentes dans ce tuyau peuvent aussi provoquer les mauvaises odeurs, il est donc recommandé de le nettoyer une à deux fois par an.

L'extérieur

Frottez simplement votre machine avec un chiffon doux et sec afin de ne pas abîmer les plastiques de votre machine.



PEUT-ON LAYER UNE COUETTE DANS UN LAVE-LINGE STANDARD ?

On peut laver une couette dans un lave-linge de capacité classique (5kg) mais celle-ci ne doit pas excéder 200 x 200 cm pour une densité de 200 g/m². Pour vous repérer de façon plus visuelle, il faut que votre couette puisse entrer dans le tambour sans forcer et qu'elle remplisse les 3/4 du volume du tambour.



COMMENT BIEN CHOISIR SA LESSIVE ?

Poudre ou liquide ? A 30 ou 40° C, la lessive liquide se dissout mieux. On s'en sert pour les couleurs, les cotons mélangés. On réserve la poudre aux matières résistantes, le blanc, le linge de maison. Classiques ou compactes ? A efficacité égale, les

compactes respectent davantage Dame Nature : moins d'emballage, moins de produit à chaque lavage. Avec ou sans assouplissant ? Il redonne de la souplesse au linge, facilite le repassage et élimine l'électricité statique. Concentré, il doit être dilué à l'eau tiède.



CONSEILS DE CHARGEMENT

Si vous tassez le linge dans le tambour, il risque d'être mal lavé. Sachez aussi que selon la nature du textile, vous ne remplissez pas votre machine de la même manière : > coton, lin : tambour plein mais ne surchargez pas ! > synthétiques : tambour à moitié de son volume (eh oui, 1 kg d'acrylique est plus volumineux que 1 kg de torchons) > laine et délicat : tambour au tiers de son volume. En effet, si votre pull a plus de place, il y aura moins de frottements et cela limitera les risques de feutrage. Enfin variez la charge en fonction de la salissure de votre linge. Réduisez la charge s'il est très sale. En cas de doute, reportez-vous à la notice de votre appareil et suivez les instructions et conseils du fabricant.

LE SAVIEZ-VOUS ?

Quel est le poids du linge afin de ne pas trop charger la machine à laver ?

Le poids d'un vêtement d'adulte

Un jean adulte = 800 à 1000 g
 Un pantalon coton adulte = 500 g
 Un pantalon jogging adulte = 350 g
 Une chemise ou un chemisier = 200 g
 Un t-shirt L = 150 g
 Une robe légère = 150 g
 Une paire de chaussettes = 20 g
 Un sweat shirt = 250 g
 Un pyjama coton adulte = 250 g



Le poids du linge

Un drap de lit 1 place = 450 g
 Un drap de lit 2 places = 800 g
 Une housse de couette = 1500 g
 Une taie d'oreiller = 200 g
 Une nappe = 250 g
 Un torchon = 100 g
 Un grand peignoir de bain = 1500 g
 Un petit peignoir de bain = 1200 g
 Une grande serviette éponge = 700 g
 Une petite serviette éponge = 300 g



DÉCHIFFRER L'ÉTIQUETTE D'ÉNERGIE

Exemple d'étiquette énergie d'un four électrique.

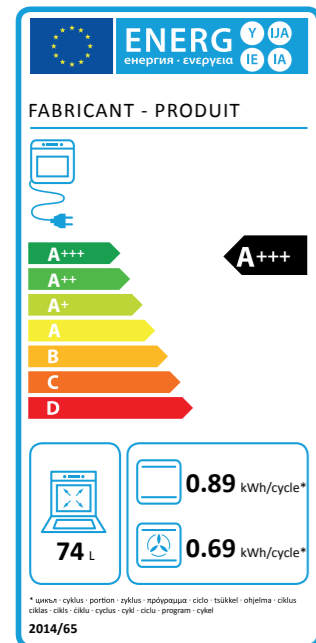

Four à gaz

ou



Four électrique



Capacité utilisable en litres

4 L

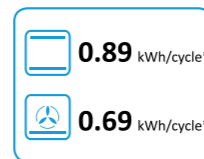

- Consommation d'énergie (four conventionnel) en kWh par cycle de fonctionnement
- Consommation d'énergie (four à chaleur tournante) en kWh par cycle de fonctionnement

LES DIFFÉRENTES TAILLES D'UN FOUR ENCASTRABLE

La taille d'un four encastrable est un élément déterminant pour remplacer un modèle existant ou créer une cuisine équipée. Pour bien choisir son four, la taille d'un four dépend essentiellement du volume du four. Ainsi, on distingue 4 grandes familles de « taille » d'un four :

| Type de four | Largeur | Hauteur | Profondeur |
|----------------------------------|-------------------|------------------|-------------------|
| Four encastrable stand. (50-64L) | Entre 56 et 59cm | Entre 45 et 59cm | Entre 55 et 56 cm |
| Four encastrable XL (65-69L) | Entre 56 et 60cm | Entre 57 et 60cm | Entre 55 et 60cm |
| Four encastrable XXL (70L et +) | Entre 56 et 59 cm | Entre 56 et 60cm | Entre 54 et 58cm |



BIEN ENTREtenir SON FOUR

Pour offrir une longue vie à votre four, rien de tel qu'un nettoyage régulier.

Petite astuce pour économiser de l'énergie :

Lancez votre cycle de nettoyage (catalyse ou pyrolyse) directement après avoir utilisé votre appareil. Le four étant déjà chaud, il lui faudra moins de temps pour atteindre la température de nettoyage.

Qu'en est-il du nettoyage manuel ?

Pour que le nettoyage manuel soit efficace, munissez-vous d'une éponge, de liquide vaisselle ou d'un produit nettoyant spécifique. Vous éliminerez ainsi les projections de graisse présentes sur les parois après chaque utilisation.

Lorsque la sole est sale, frottez cette dernière quand l'intérieur de l'appareil est encore tiède. La chaleur facilite le nettoyage.

Pensez à la cuisson basse température

Presque tous les fours permettent la cuisson basse température, mais certains modèles proposent des programmes de cuisson automatiques en basse température. Vos aliments sont cuits entre 65° et 80°, ce qui permet d'en préserver le goût, le moelleux et surtout les vitamines et minéraux. Ce type de cuisson est idéal pour des viandes et des poissons bien tendres. Le temps de cuisson est plus long (environ le double d'une cuisson classique). Mais vous ne serez pas obligé de surveiller sans cesse la cuisson. A ces températures, on ne risque pas de retrouver son plat brûlé.

DÉCHIFFRER L'ÉTIQUETTE D'ÉNERGIE

Exemple d'étiquette énergie d'une hotte de cuisine

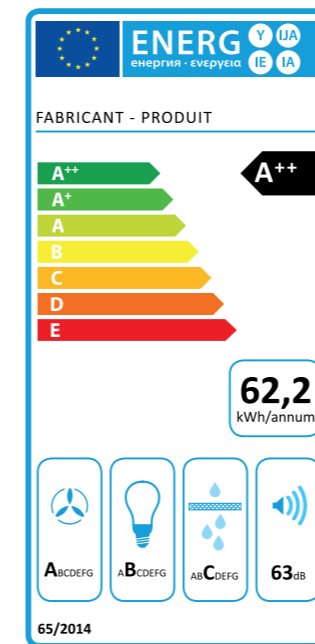

Classe d'efficacité d'évacuation des flux de vapeur

A B C D E F G



Classe d'efficacité de filtration des graisses

A B C D E F G



Classe d'efficacité de l'éclairage de la surface de cuisson

A B C D E F G



Bruit en décibels Ce critère est particulièrement important dans le cas d'une installation dans une cuisine ouverte

63dB

POUR UNE ASPIRATION EFFICACE : LE DÉBIT D'AIR MAXIMUM (EN M3/H)

Le débit d'air maximum correspond à la capacité d'aspiration de l'appareil. Il s'exprime en mètre cube par heure (m³/h). Ce débit d'air est directement lié au volume de la pièce, plus une cuisine est volumineuse, plus le débit d'air maximum de la hotte doit être élevé. Idéalement, la hotte doit être capable de renouveler le volume d'air de la pièce environ 12 fois par heure. Pour déterminer le débit d'air nécessaire à la pièce, un calcul simple s'impose. Il suffit de multiplier la hauteur de la cuisine par sa surface, et de multiplier le résultat obtenu par 12.

Exemple pour une cuisine mesurant 10 m² et 2,50 m de hauteur sous plafond :

$$10 \text{ (surface en m}^2\text{)} \times 2,50 \text{ (hauteur en mètre)} \times 12 = 300 \text{ m}^3/\text{h}$$

| Surface de la cuisine (en m ²) | Hauteur sous plafond (en mètres) | Débit d'air requis |
|--|----------------------------------|-----------------------|
| 10 | 2,5 | 300 m ³ /h |
| 15 | 2,8 | 504 m ³ /h |
| 20 | 3 | 720 m ³ /h |

Y a-t-il des filtres spécifiques à utiliser avec les hottes aspirantes ?

Oui, les hottes sont équipées de filtres à graisse et de filtres à charbon. Ces filtres doivent être remplacés ou nettoyés régulièrement, selon les cas. Toutes ces informations figurent dans la notice d'emploi de votre hotte.

CONSEILS

Pour un fonctionnement optimal, la hotte doit être correctement installée. Elle doit être placée à 65 cm minimum de la plaque de cuisson et au maximum à 75 cm.



QUELLE PUISSANCE POUR UNE TABLE DE CUISSON ?

Lisez les étiquettes, vous découvrirez une puissance exprimée en watts. Plus elle est élevée, plus la plaque de cuisson est puissante, plus elle chauffe vite. Vous trouverez même parfois des puissances différentes pour chaque zone de cuisson au sein d'une même table ! Le but ? Disposer d'un foyer plus puissant pour les faitouts, wokset autres ustensiles XXL, afin de monter plus vite en température et donc de raccourcir le temps de cuisson.

| | Puissance moyenne | Puissance maximale |
|------------------|-------------------|--------------------|
| Foyer électrique | 450 à 3 000 watts | 5 000 watts |
| Brûleur à gaz | 800 à 3 000 watts | 5 000 watts |

**COMMENT BIEN ENTREtenir UNE TABLE DE CUISSON ?**

- Consultez la notice de votre plaque de cuisson, les consignes d'entretien peuvent varier en fonction du type de plaque et de son revêtement.
- Nettoyez la plaque après chaque utilisation, une fois qu'elle a complètement refroidi. Le principe est le même pour les brûleurs à gaz : attendez leur refroidissement complet.
- Essuyez les plaques avec un chiffon ou une éponge humide. En cas de saletés incrustées ou pour une plaque de cuisson gaz, ajoutez une pointe de liquide vaisselle et/ou de vinaigre blanc !
- Séchez soigneusement avec un chiffon doux et propre après le nettoyage.

COMMENT ENTREtenir LES SURFACES EN INOX ?

Utiliser un nettoyant spécifique pour l'inox. Vous pouvez aussi utiliser un détergent liquide multi-usage et non abrasif sur une éponge douce, puis

rincer à l'eau claire et essuyer avec un chiffon doux. Utiliser du vinaigre d'alcool blanc pour les tâches résistantes. Ne pas utiliser de tampons à récurer, détergents abrasifs, produits lustrants, paille de fer, ni certains papiers absorbants qui peuvent endommager irrémédiablement les surfaces.

COMMENT ENTREtenir LES SURFACES EN VERRE ?

Ne jamais utiliser une table de cuisson en verre (vitrocéramique ou induction) lorsqu'elle est sale. Il est impératif de nettoyer immédiatement tout débordement (risque d'endommager la surface en chauffant). Pour les tables de cuisson en verre non vitrocéramique, ne jamais utiliser les grattoirs et produits d'entretien spécialement conçus pour les surfaces vitrocéramiques. Vous pouvez utiliser un détergent liquide multi-usage et non abrasif sur une éponge douce, puis rincer à l'eau claire et essuyer avec un chiffon doux. Utiliser du vinaigre d'alcool blanc pour les tâches résistantes. Ne pas utiliser de tampons à récurer, détergents abrasifs, produits lustrants, paille de fer, ni certains papiers absorbants qui peuvent endommager irrémédiablement les surfaces.

**COMMENT UTILISER UNE TABLE DE CUISSON EN TOUTE SÉCURITÉ ?**

- Tournez les manches des poêles et casseroles vers l'intérieur pour éviter de les heurter et empêcher les enfants de les attraper. Ou encore mieux, investissez dans des ustensiles à manches amovibles !
- Vérifiez que votre installation électrique est aux normes et peut accueillir la plaque de cuisson choisie... notamment si vous optez pour une table de cuisson puissante et que votre installation électrique est ancienne.
- Si vous repérez une fêlure sur une plaque induction ou vitrocéramique, débranchez-la aussitôt.
- Ne laissez pas les cuissons sans surveillance.

**DÉCHIFFRER L'ÉTIQUETTE D'ÉNERGIE**

Exemple d'étiquette énergie d'un lave-vaisselle

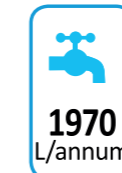

Consommation d'eau annuelle en litres fondée sur 280 cycles de lavage standard



Classe d'efficacité de séchage sur une échelle de A à G

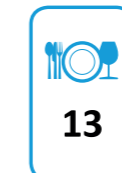

Capacité en nombre de couverts standard



Bruit en décibels

**LE NOMBRE DE COUVERTS**

Il est important que la capacité de votre lave-vaisselle corresponde à votre manière de cuisiner et à votre mode de vie. Cette capacité exprimée en nombre de couverts répond à une norme européenne imposée aux constructeurs.

Pour se faire une idée précise de la capacité réelle d'un lave-vaisselle, voici ce à quoi équivaut 1 couvert :

1 assiette plate, 1 assiette creuse, 1 assiette à dessert, 1 tasse à café, 1 soucoupe, 1 verre, 1 fourchette, 1 cuillère à café, 1 cuillère à dessert, 1 cuillère à soupe, 1 couteau
On compte également dans la capacité du lave-vaisselle qu'il doit pouvoir contenir la vaisselle de service en plus de la vaisselle par convive :
1 plat ovale, 2 plats ronds, 1 bol, 2 cuillères de service, 1 fourchette de service

**OPTIMISER LE RANGEMENT DE LA VAISSELLE**

Pour obtenir un nettoyage parfait, il est important de ranger convenablement sa vaisselle dans les différents compartiments de l'appareil. En règle générale, les

assiettes se rangent en bas, les couverts sont à placer dans le panier ou le tiroir qui leur est dédié, les verres et les bols sont à poser dans le panier supérieur. Veillez tout de même à ne pas trop surcharger le panier à couverts pour que l'eau de rinçage puisse atteindre toutes les pièces. Et, pour que le nettoyage soit efficace, il ne faut pas hésiter à alterner les petites et les grandes assiettes lors du rangement dans les paniers.

QUELQUES CONSEILS

Il est recommandé de faire tourner l'appareil à vide une à deux fois par an en sélectionnant un programme intensif. Afin de s'assurer de la propreté de la cuve. Pour éviter que des dépôts blancs (calcaire) s'installent sur votre vaisselle et la résistance de la machine, vous pouvez utiliser un produit anti-calcaire en même temps que le lavage.

Pour limiter les mauvaises odeurs, il existe des produits désodorisants adaptés.

Certains éléments sont à bannir du lave-vaisselle. Parmi ces derniers, on peut citer les objets recouverts de vernis, les objets délicats en aluminium, cuivre, laiton, bronze, étain, argent massif, les objets recouverts de vernis, la porcelaine émaillée, les objets en argile et les verres précieux.

Étiquette énergétique, qu'est ce qui va changer en 2021 ?

POURQUOI MODIFIER L'ÉTIQUETTE EXISTANTE ?



Les appareils sont de plus en plus performants et les moins efficaces sont interdits.



Des classes supérieures ont dû être ajoutées au-dessus de l'échelle initiale de A à G : A+, A++, A+++.



Le choix du consommateur est difficile : en effet, les appareils classés en A ou même A+ sont parfois les moins performants du marché...

DEMAIN, UNE ÉTIQUETTE PLUS LISIBLE

ÉTIQUETTE ACTUELLE



NOUVELLE ÉTIQUETTE : RETOUR À UNE ÉCHELLE DE A À G

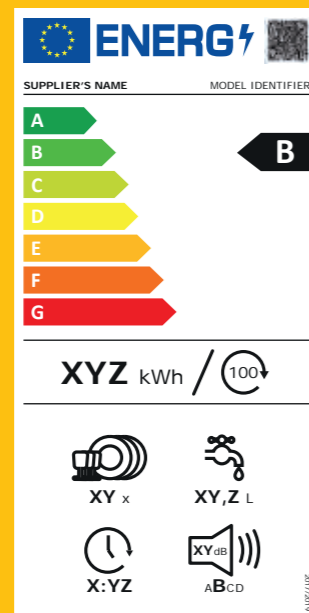

FINI LES A+, A++, A+++ ! UN APPAREIL ACTUELLEMENT CLASSÉ EN A+++ POURRA ÊTRE CLASSÉ EN C DÈS 2021, UN APPAREIL A++ EN E, UN APPAREIL A+ EN G.

DES PREMIÈRES CLASSES (A, B) PAS OU PEU UTILISÉES POUR CLASSER LES FUTURS PRODUITS ENCORE PLUS ÉCONOMES QUE CEUX D'AUJOURD'HUI.

DES ICÔNES PLUS LISIBLES

APPAREILS CONCERNÉS



Lave-vaisselle



Lave-linge et
lave-linge
séchants



Réfrigérateurs y
compris appareils
de stockage du vin



 **N° Vert 80 100 003**

295 rue de la Physique, Zone Industrielle
Ben Arous. 2013 Ben Arous, Tunisie

facebook.com/Whirlpool.Tunisie
cdcd.com.tn